

インサート&建材(型枠パーツ)

# INSERT BOLT-ATTACHMENT

P13  
ベアー【BR】  
ボルトタイプ



P11  
スプリンター-W【MSW】  
金属ワッシャタイプ



P30  
プレプレート【PP】  
プレナット【PN】  
PC板目地  
吊り金物



P35  
アジャプレート【AJP】  
押出成形セメント板 横張工法

P36  
ビットインアンカー【BI】  
端材活用差筋アンカー





メタルターボ【MB】  
別途P.P.C.カタログに  
掲載しております





メタルハンガー【MG】  
別途P.P.C.カタログに  
掲載しております

# 一 覧 表

## 多用途インサート (デッキ・PC・断熱材用)

<b>シャーク</b> DPD 通常タイプ	<b>シャークS</b> DPDS ショートタイプ	ジョイントスリーブ
 <ul style="list-style-type: none"> <li>●色々な型枠材に多用途にご利用いただけます</li> </ul> <p>→P7,30</p>	 <ul style="list-style-type: none"> <li>●25mm断熱材や25mm以下のハーフスラブ専用です</li> </ul> <p>→P8</p>	 <ul style="list-style-type: none"> <li>●連結用のリレージョイントと端末用のエンドジョイントがあります</li> </ul> <p>DJR DJE</p> <p>→P9</p>

<b>パワフル</b> MP 打込みタイプ	<b>スプリンター</b> MS スプリングタイプ
 <ul style="list-style-type: none"> <li>●厚さ1mm以上のデッキ用です</li> </ul> <p>→P10</p>	 <ul style="list-style-type: none"> <li>●デッキ厚が何mmでもご利用いただけます</li> </ul> <p>→P11</p>

## 合板型枠用インサート

<b>セーフティ</b> STA 釘抜けタイプ	<b>フォーク</b> MF 鉄釘タイプ	<b>ホルダー</b> MH 受治具タイプ	<b>ピース</b> PA 樹脂釘セット済タイプ	<b>コブラ</b> MC 樹脂釘タイプ
 <ul style="list-style-type: none"> <li>●釘はベンチなどで抜くことができますので、釘処理などの必要がありません</li> </ul> <p>→P16</p>	 <ul style="list-style-type: none"> <li>●合板型枠用インサートのスタンダードタイプ</li> <li>●3本釘で安定感抜群です</li> </ul> <p>→P17</p>	 <ul style="list-style-type: none"> <li>●釘・受治具一体型タイプ</li> <li>●型枠解体後スラブに釘が残りません</li> </ul> <p>→P18</p>	 <ul style="list-style-type: none"> <li>●樹脂釘セット済タイプ</li> <li>●セット時、釘の細かい作業が不要です。</li> </ul> <p>→P19</p>	 <ul style="list-style-type: none"> <li>●樹脂釘別打ちタイプ</li> <li>●2段頭釘ですので、脱型時に釘が型枠に残る心配がありません</li> </ul> <p>→P20</p>

## オール樹脂インサート

<b>ブラシャーク</b> DND オール樹脂・多用途タイプ	<b>MCN</b> オール樹脂・樹脂釘タイプ	<b>MCTN</b> オール樹脂・両面テープタイプ	<b>MPCN</b> オール樹脂・PC工場用厚鋼板用
 <ul style="list-style-type: none"> <li>●結露防止用に開発されたDPD多用途インサートのオール樹脂タイプです</li> </ul> <p>→P23</p>	 <ul style="list-style-type: none"> <li>●合板型枠用、樹脂釘別打ちタイプのオール樹脂インサートです</li> </ul> <p>→P23</p>	 <ul style="list-style-type: none"> <li>●鋼製、樹脂製型枠用、両面テープタイプのオール樹脂インサートです</li> </ul> <p>→P23</p>	 <ul style="list-style-type: none"> <li>●PC工場用厚鋼板用、受治具タイプのオール樹脂インサートです</li> </ul> <p>→P23</p>

## テーパー台座インサート

<b>テーパーDPD</b>	<b>テーパーMH</b>	<b>テーパーMS</b>	<b>テーパーDND</b>
 <ul style="list-style-type: none"> <li>●合板型枠、デッキプレート+断熱材用</li> </ul> <p>→P25</p>	 <ul style="list-style-type: none"> <li>●合板型枠用</li> </ul> <p>→P25</p>	 <ul style="list-style-type: none"> <li>●デッキプレート用</li> </ul> <p>→P25</p>	 <ul style="list-style-type: none"> <li>●合板型枠、デッキプレート+断熱材用オール樹脂タイプ</li> </ul> <p>→P25</p>

## 耐震用インサート

<b>DPDX</b> 耐震用・多用途タイプ	<b>MHX</b> 耐震用・受治具タイプ	<b>MPX</b> 耐震用・打込みタイプ	<b>PAX</b> 耐震用・樹脂釘セット済タイプ	<b>MCX</b> 耐震用・樹脂釘別打ちタイプ	<b>MPCX</b> 耐震用・PC工場用厚鋼板用
 <ul style="list-style-type: none"> <li>●デッキ・ハーフPC・断熱材用</li> </ul> <p>→P26</p>	 <ul style="list-style-type: none"> <li>●合板型枠用</li> </ul> <p>→P26</p>	 <ul style="list-style-type: none"> <li>●デッキプレート用</li> </ul> <p>→P26</p>	 <ul style="list-style-type: none"> <li>●合板型枠用</li> </ul> <p>→P26</p>	 <ul style="list-style-type: none"> <li>●合板型枠用</li> </ul> <p>→P26</p>	 <ul style="list-style-type: none"> <li>●PCパッド用</li> </ul> <p>→P26</p>

一覧表

ガイド

注意

索引

断熱材用

デッキ用

合板用

オール樹脂

テーパー

耐震用

鋼製型枠

ステンレス





ミリサイズ



建

材

オフショ









**デッキプレート用インサート**

<p><b>スプリンターD MSD</b> 断熱材先打ちタイプ</p>  <ul style="list-style-type: none"> <li>●25mmと50mmの断熱材にご利用いただけます</li> <li>●それ以外は、DPD多用途インサートをご利用ください</li> </ul> <p>→P12</p>	<p><b>ベアー BRN</b> ボルトタイプインサート</p>  <ul style="list-style-type: none"> <li>●インサートと吊りボルトを一体化</li> </ul> <p>→P13</p>	<p><b>ベアーN BRN</b> ボルトタイプインサート 継ぎナットタイプ</p>  <ul style="list-style-type: none"> <li>●継ぎナットタイプ</li> <li>●ユニットスラブ工法等でご利用いただけます</li> </ul> <p>→P14</p>	<p><b>スプリンターZ MSZ</b> 耐火被覆材吹付用</p>  <ul style="list-style-type: none"> <li>●耐火被覆材吹付用です</li> </ul> <p>→P15</p>
--	--	--	--







<p><b>セーフティD STD</b> 断熱材用</p>  <ul style="list-style-type: none"> <li>●釘抜けタイプ</li> <li>●断熱材20mmから30mmまで兼用できます</li> </ul> <p>→P21</p>	<p><b>フォークD MFD</b> 断熱材用</p>  <ul style="list-style-type: none"> <li>●鉄釘タイプ</li> <li>●断熱材25mmと50mm専用タイプです</li> <li>●それ以外は、DPD多用途インサートをご利用ください</li> </ul> <p>→P22</p>
--	--

<p><b>鋼製・樹脂製型枠、PC工場用厚鋼板用インサート</b></p>			
<p><b>コプラT MCT</b> 両面テープインサート</p>  <ul style="list-style-type: none"> <li>●鋼製型枠・樹脂製型枠等、釘を使えない型枠に使用します</li> </ul> <p>→P27</p>	<p><b>ブレコン MPC</b> PC工場用厚鋼板用インサート</p>  <ul style="list-style-type: none"> <li>●ネジ式受治具と溶接用受治具があります</li> </ul> <p>→P28</p>	<p><b>EK</b> 異形インサート</p>  <ul style="list-style-type: none"> <li>●各種サイズ製作いたします</li> </ul> <p>→P29</p>	<p><b>プレプレート PP-165</b> PC板 目地吊り金具</p>  <ul style="list-style-type: none"> <li>●付属ナット</li> <li>●PN フレナット2 PN-30</li> </ul> <p>→P30</p>

**建材(型枠パーツ)**

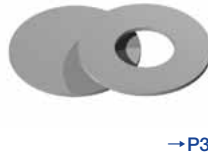
<p><b>アジャスト MA</b> 横付インサート キャップ仕上</p>  <ul style="list-style-type: none"> <li>●足場インサート1/2には仮止用ボルトも入っています</li> </ul> <p>→P32</p>	<p><b>MK</b> キャップ式埋込コーン</p>  <ul style="list-style-type: none"> <li>●止水効果抜群です</li> </ul> <p>→P35</p>
<p><b>アジャストP MAP</b> 横付インサート 打放しセパ用</p>  <ul style="list-style-type: none"> <li>●Pコーンとして使用後、横付インサートとして使用できます</li> </ul> <p>→P33</p>	<p><b>ビットインアンカー BI</b> 差筋アンカー</p>  <ul style="list-style-type: none"> <li>●差筋アンカーの特注寸法にお使いください</li> </ul> <p>→P36</p>
<p><b>アジャストO MOA</b> ワンパンチ式横付インサート キャップ仕上</p>  <ul style="list-style-type: none"> <li>●作業員1人の取付が可能です</li> </ul> <p>→P34</p>	<p><b>ドコデモコの字</b></p>  <ul style="list-style-type: none"> <li>●部材仮止め用</li> </ul> <p>→P36</p>
<p><b>アジャプレート AJP</b> ALC板用足場インサート 溶接タイプ</p>  <ul style="list-style-type: none"> <li>●目地部を利用するので、補修手間がありません。</li> </ul> <p>→P35</p>	<p><b>DB</b> 断熱用ジョイント・ボルト</p>  <ul style="list-style-type: none"> <li>●躯体内外の熱伝導をシャットアウトします</li> </ul> <p>→P24</p>

**オプション**

<p><b>MC用樹脂釘</b></p>  <p>→P37</p>	<p><b>断熱材穴あけポンチ</b></p>  <p>→P38</p>
<p><b>MCT用 両面テープ</b></p>  <p>→P37</p>	<p><b>断熱材穴あけポンチ 電動ドリルタイプ</b></p>  <p>→P38</p>
<p><b>MPC用受治具</b></p>  <p>→P37</p>	<p><b>バリビット</b></p>  <ul style="list-style-type: none"> <li>●デッキ穴あけ用替刃</li> <li>●連続4,000個以上の穴あけ能力</li> </ul> <p>→P38</p>
<p><b>ボックスナット</b></p>  <ul style="list-style-type: none"> <li>●ボルトインサート BR-3050との併用でねじ込み不足解消に</li> </ul> <p>→P37</p>	<p><b>スーパービット</b></p>  <ul style="list-style-type: none"> <li>●デッキ穴あけ用替刃、ストップバー一体型です</li> </ul> <p>→P38</p>

一覧表

ガイド

ご注意

索引

断熱材用

デッキ用

合板用

オール樹脂

テーパー

耐震用

鋼製型枠

ステンレス

ミリサイズ

型枠パーツ

建材

オプション

# インサートガイド

## ■インサートとは

建築土木工事、プレキャスト板製造工場において、軽量天井取付け、足場支持、空調工事、衛生工事、防災工事、電気工事、通信工事、ガス工事、昇降工事、搬送工事としての諸機材を吊設する為の引張り加圧力を支持する目的で鋼製、樹脂製材料にて頭部とメネジ部を有する胴部で構成された形状を有し、コンクリートに先付埋設されたものとする。(但し外国ではボルト・ア・タッチメントと表記されます)

## ■インサート目的効果

コンクリート打設後養生期間4週(28日)を経過してその目的効果を有す。

## ■インサート使用構造体

RC造(鉄筋コンクリート造)、SRC造(鉄骨鉄筋コンクリート造)、S造(鉄骨造)、PC造(プレキャストコンクリート造)等々

## ■インサートネジ径

ウットネジ(W) 通称分ネジ5/16(2分5厘)、3/8(3分)、1/2(4分)、5/8(5分)…

ミリネジ(M) M8 M10 M12 M16…

※特殊例として外国ではユニファイネジの場合が一部あります。

## ■インサートの引抜強度

インサートのネジ径、胴径、埋設深さ、頭径が大きく長ければコンクリートの附着力、耐圧力が高くなり、コンクリート圧縮強度により引張加圧力がより効果を高まることになります。

## ■インサート引抜強度に対する社会的(公的)概念

1. 社団法人公共建築協会(旧営繕協会)による建築工事施工指針・共通仕様書
  1. 社団法人公共建築協会(旧営繕協会)による機械設備施工管理指針・共通仕様書
  1. 財団法人日本建築センター建築設備耐震設計施工指針
  1. 空調用冷媒配管技術委員会(ARP)による空調用冷媒配管施行マニュアル
  1. 各官公庁、設計事務所、建設業、空調、衛生、電気等各業界での施工管理要領、仕様書
- 上記の各機関でインサートに対する埋設深さ、頭径、引抜強度を規定又は指針として明記されておりミツケンのインサートは対応出来る製品となっています。

## ■新工法、各工法に対応するインサートは

1. **逆 打 工 法** 設計事務所、建設工事業者によっては従来工法準ずる施工方法で施工される場合もありますが一般的には縁切材が何であるかによります。  
→P18 受治具インサート P27 両面テープインサート
1. **ユニットスラブ工法** デッキプレート型枠にてコンクリート打設前にインサート、全ネジ、配管バンド、等が吊設されますのでインサート本体、インサート治具(枠)に直接負加重の状態となりますので所定の垂直衝撃に対応出来る商品である必要があります。  
→P13~14 ボルトインサート
1. **P C 板 工 法** PC板製造会社により形状、板厚、コンクリート圧縮強度が違いますのでインサート埋設深度、インサート種類が異なります。  
→P27 両面テープインサート P28 PC工場用厚鋼板用インサート
1. **サ イ ト P C 工 法** 一般的には型枠は鋼製ですが一部ベニヤ型枠にてPC板打設の場合もあります。  
→P27 両面テープインサート P28 PC工場用厚鋼板用インサート P18 受治具インサート

**1. フライング工法 アルマ工法** 団地マンション等上下階が同一間取形式の場合、一定区間(工区)の型枠を解体する事なく連動転用する方式でありインサート位置も一定の為、固定出来る受治具方式のインサートが最も適しています。

→P18 受治具インサート ※受治具をビス止すれば施工時間がさらに省略化します。

**1. ハーフPC板工法** ベニヤ型枠、デッキ型枠に替わる型枠PC板で、現場でコンクリート打設される工法の為、PC板の形状、板厚、コンクリート圧縮強度も違い、インサートが埋設されるPC板と、現場でインサート取付するPC板、インサート用穴付PC板等々があります。

→P30 ハーフPC床板用DPD

例. C S 板	}	インサート先付の場合	P27 両面テープインサート
			P28 PC工場用厚鋼板用インサート
F C 板	}	現場で取付ける場合	P7~8、30 多用途インサート
カイザー板			
オムニア板	}	インサート先付の場合	P27 両面テープインサート
			P28 PC工場用厚鋼板用インサート
スパンクリート板		現場でインサートを取付けます	P30 ハーフPC床板用DPD PC板目地吊り金物

※上記代表例 ハーフPC板でインサートが先付されていない場合、現場でダイヤモンド刃付ドリルでPC板に穴明けします。(通常のドリルで穴明するとラッパ状にPC板が割れます。)

→P7~8 多用途インサート

※PC板が厚い(50mm~250mm)場合、一般的なインサートでは対応出来ません。

→P7~8 多用途インサートに P9 ジョイントスリーブを使用  
P30 ハーフPC床板用DPD

**1. スラブPC板以外には** カーテンウォール工法(壁PC)、柱PC、ベランダPC、階段PC、共同溝、マンホール、枕木PC、橋梁PC等々があり各種インサートが使用されています。

詳しくは(株)ミツケンコーポレーション営業部までお問い合わせください。

**1. ビルトスラブ型枠工法** 樹脂型枠であり釘止めが出来ません。

→P27 両面テープインサート

小梁部はベニヤ型枠であり釘止めできます。

→P16 セーフティインサート  
P18 受治具インサート

**1. コスパ工法 (デッキプレート転用型枠工法)** 型枠として転用方式の為、デッキプレートに穴明けが出来ません。  
→P27 両面テープインサート P18 受治具インサート

## ■インサート材料

鉄製、ステンレス製、樹脂製と揃っています。

※但しステンレス製、樹脂製インサートは特注品となっていますのでご注意ください。

※その他特殊工法、特殊型枠、特殊使用方法等に対し各種インサートがあります。

(株)ミツケンコーポレーション営業部までお問い合わせください。



# 利用上のご注意

## ■PL法の表示について

本書中“生産物賠償保険加入済(PL法適応商品)”の表示は、万一、当社の製品が原因で事故が起きた場合に、

人身事故…総額**3**億円、1人**1**億円まで。 物損事故…最大**3**億円までの賠償保険に加入している事を表します。

## ■適用業種について

本書中、インサートの品番表の中の**適用業種**の表示は、次の基準に従って分類したものです。

■品番表

品番	ねじ径	埋設・M	ドリル径・mm	適用業種	梱包数	
MH-3030	W3/8	30	—	軽天・軽設備用	500	赤・青・黄
MH-3040	W3/8	40	—	一般設備用	500	赤・青・黄
MH-3050	W3/8	50	—	一般設備用	300	赤・青・黄・白
MH-4060	W1/2	60	—	重設備用	200	赤・青・黄・白
MH-5070	W5/8	70	—	重設備用	100	赤・青・黄・白

### コンクリート圧縮強度201kgf/cm<sup>2</sup>の場合

品番	特徴	1本にかけられる吊設重さ	
		安全率 <b>5</b>	安全率 <b>3</b>
●軽天・軽設備用	W3/8、埋設25mmまで	経済性	120kgf / 200kgf
●一般設備用	// 埋設50mmまで	信頼性	200kgf / 330kgf
●重設備用	上記以上	必要性	500kgf / 700kgf

※重設備用は最低でも2,500kgfの強度が出ていますが、最大で1,200kgfまで、(さらに長期許容荷重とすると800kgfまで)の荷重としてください。  
●詳細については株式会社ミツケンコーポレーション営業部までお問い合わせください。

※インサートの引抜強度は、インサートの頭径と、埋設の深さ、コンクリートの圧縮強度、そして、ねじ部の肉厚とねじ込み深さによって決定されます。

※又、型枠がデッキプレートの場合、デッキプレート自体もインサートの引抜強度を上げる役目をはたします。

※それぞれのページの品番にニュートン表示(カッコ内はkgf)の引抜強度がありますので、ご参照ください。

## ■樹脂釘について

製品の中で、樹脂釘を使用しているものがあります。鉄釘でなく、樹脂釘を使用するのは、

- ①結露を防止する。
- ②コンクリート打設後、スラブ下につき出した釘の処理を容易にする。

などの目的の為ですが、

この樹脂釘は、特殊樹脂でできており、たて方向の衝撃には強く、反対に横方向からの衝撃には弱くできています。

ですから、合板型枠に釘を打込む時には強く、釘処理をする時には横方向から容易に折れる、という訳なのです。

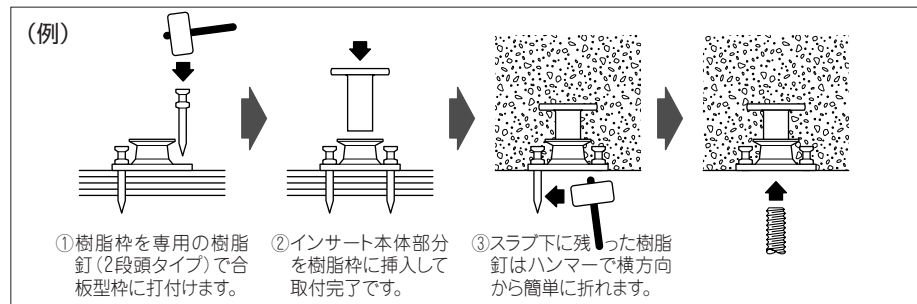

## ■特殊な工法について

本書にのっていない特殊な工法に関しては、営業部までご相談ください。

一覧表

ガイド

ご注意

索引

断熱材用

デッキ用

合板用

オール樹脂

テーパー

耐震用

鋼製型枠

ステンレス

ミキササイズ

建築材

オフショ

# 品番・品名による索引

品番がない場合は品名、両方掲載されている場合もあります。(アルファベット・アイウエオ順)

<b>A</b>	A J P ……………35	<b>V</b>	V B ……………38
<b>B</b>	B I ……………36	<b>ア</b>	足場インサート1/2 ……………32
	BN ……………37		アジャスト ……………32
	BR ……………13		アジャストO ……………34
	BRN ……………14		アジャストP ……………33
<b>D</b>	DB ……………24		アジャプレート ……………35
	DG ……………38		穴あけポンチ ……………38
	D J E ……………9	<b>イ</b>	異形インサート ……………29
	D J R ……………9	<b>ウ</b>	受治具 ……………37
	DK ……………36	<b>オ</b>	オール樹脂インサート ……………23
	DND ……………23	<b>コ</b>	コブラ ……………20,30
	DPD ……………7,30		コブラT ……………27
	DPDS ……………8	<b>シ</b>	シャーク ……………7,30
	DPDX ……………26		シャークS ……………8
<b>E</b>	EKN ……………29		樹脂釘 ……………37
	EKP ……………29		ジョイントスリーブ ……………9
	EKS ……………29	<b>ス</b>	ステンレスインサート ……………31
	EKV ……………29		スプリンター ……………11
	EKX ……………29		スプリンターD ……………12
<b>M</b>	M ……………37		スプリンターZ ……………15
	MA ……………32		スーパービット ……………38
	MAP ……………33	<b>セ</b>	セーフティ ……………16
	MC ……………20,30		セーフティD ……………21
	MCN ……………23	<b>タ</b>	耐震用インサート ……………26
	MCT ……………27		多用途インサート ……………7,8,30
	MCTN ……………23		断熱材穴あけポンチ ……………38
	MCX ……………26		断熱用ジョイント・ボルト ……………24
	MD ……………38	<b>テ</b>	テーパーDND ……………25
	MF ……………17		テーパーDPD ……………25
	MFD ……………22		テーパーMH ……………25
	MH ……………18		テーパーMS ……………25
	MHX ……………26	<b>ト</b>	ドコデモコの字 ……………36
	MK ……………35	<b>ハ</b>	バリビット ……………38
	MOA ……………34		パワフル ……………10
	MOAW ……………35	<b>ヒ</b>	ピース ……………19
	MP ……………10	<b>フ</b>	フォーク ……………17
	MPC ……………28		フォークD ……………22
	MPCN ……………23		プラシャーク ……………23
	MPCX ……………26		プレナット ……………30
	MPC用受治具 ……………37		プレプレート ……………30
	MPX ……………26		プレコン ……………28
	MS ……………11	<b>へ</b>	ベアー ……………13
	MSD ……………12		ベアーN ……………14
	MSZ ……………15	<b>ホ</b>	ボックスナット ……………37
<b>P</b>	PA ……………19		ホルダー ……………18
	PAX ……………26	<b>ミ</b>	ミリサイズインサート ……………31
	PN ……………30	<b>リ</b>	両面テープ ……………37
	PP ……………30		
<b>S</b>	SB ……………38		
	STA ……………16		
	STD ……………21		

# シャーク DPD 多用途インサート 通常タイプ

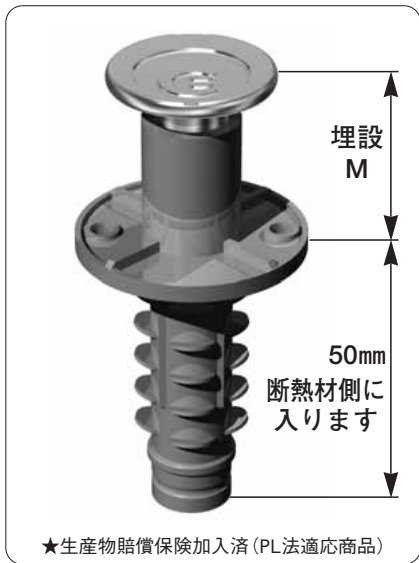

★生産物賠償保険加入済 (PL法適応商品)

- 釘不要の新型タイプ。
- デッキプレートや、50mmを超す断熱材、PC板（ハーフスラブ）などに共通して使用できます。
- 50mmを超す断熱材使用の場合や、吹付け処理を施す場合はジョイントスリーブ (P9参照) をご利用ください。

■寸法図

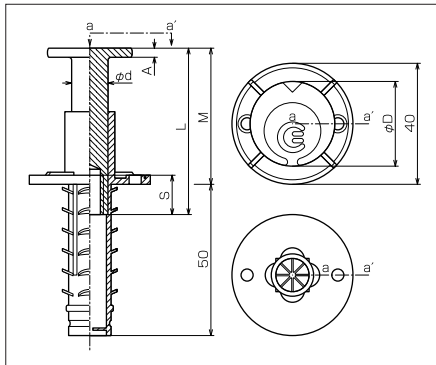

- 結露防止用には、DNDオール樹脂製 (W3/8のみ) をご指定ください。(P23参照)
- 1c/sに1本穴あけポンチが付いています。(DPD-3025は除く)
- ※バラ出荷ではポンチは付きません。
- 合板型枠+断熱材にご使用の場合は、樹脂釘M-70 (別売) で固定することをおすすめします。

■品番表

品番	ねじ径	埋設・M	有効ねじ・S	頭径・D	胴径・d	全長L	頭厚・A	断熱材厚・mm	ドリル径・mm	適用業種	梱包数	カラー
DPD-3025	W3/8	27	13~	28	12	25	3	—	φ 16	軽天・軽設備用	500	赤・青・黄・白・緑・オレンジ・グレー・ピンク
DPD-3040	W3/8	40	13~	28	12	50	3	—	φ 16	一般設備用	400	赤・青・黄・白・緑・オレンジ・グレー・ピンク
DPD-3050	W3/8	50	13~	28	12	60	3	—	φ 16		300	赤・青・黄・白・緑・オレンジ・グレー・ピンク
DPD-4060	W1/2	60	25~	28	17	65	3	—	φ 22	重設備用	100	赤・青・黄・白・緑・オレンジ・グレー・ピンク
DPD-4080	W1/2	80	25~	28	17	85	3	—	φ 22		100	赤・青・黄・白・緑・オレンジ・グレー・ピンク
DPD-5095	W5/8	95	30~	35	22	100	5	—	φ 25		50	赤・青・黄・白・緑

※上記カラー (カッコ内) は特注色のため、納期をご確認ください。 ※ステンレス製 (特注) もあります。P31をご覧ください。 ※ミリサイズ (特注) もあります。P31をご覧ください。

■施工手順

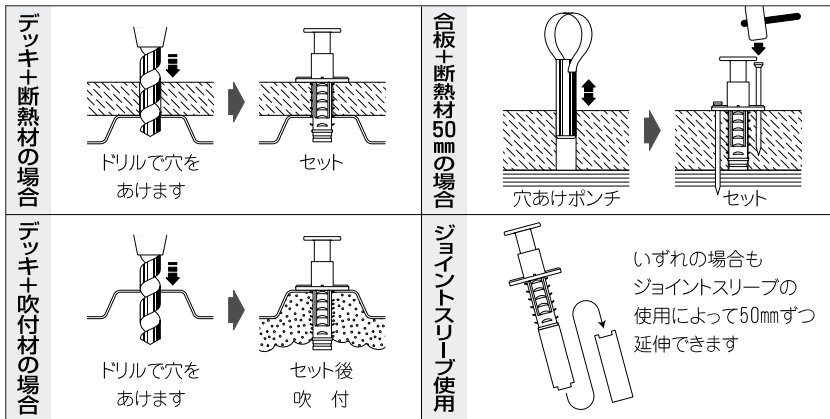

■試験方法

下図に示すように、反力台上に球座、センターホール型ロードセル及びセンターホール型オイルジャッキを設置し、インサートに引っ張り力を加え、破壊荷重を求めた。

※設計基準コンクリート圧縮強度 = 17.7N/mm<sup>2</sup> (180kgf/cm<sup>2</sup>)

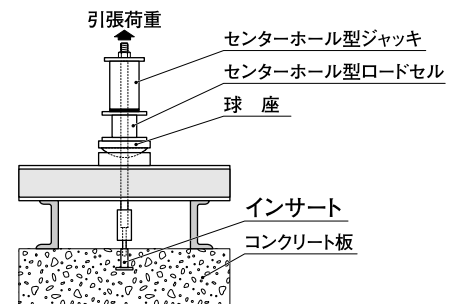

■強度表 (破壊状況及び破断コンクリートの寸法は実験最小値を記録したもの)

品番	コンクリート埋設引抜強度kN (カッコ内はkgf)				コンクリート圧縮強度 N/mm <sup>2</sup>	破壊状況	破断コンクリート寸法 (mm)		金具単体引張試験値 kN
	測値①	測値②	測値③	平均値			A	B	
DPD-3025	7.5 (769)	8.9 (912)	6.7 (684)	7.7 (788)	19.7 (201)		210	145	30.9 (3150)
DPD-3040	19.2 (1960)	16.7 (1700)	16.7 (1700)	17.5 (1786)	19.7 (201)		350	140	30.0 (3060)
DPD-3050	24.6 (2510)	24.7 (2520)	—	24.7 (2515)	19.7 (201)		380	140	30.0 (3060)
DPD-4060	29.0 (2960)	31.1 (3170)	31.6 (3220)	30.6 (3116)	19.7 (201)		510	250	68.6 (7000)
DPD-4080	28.9 (2950)	37.0 (3769)	36.5 (3727)	34.1 (3482)	19.7 (201)		コンクリート躯体割裂破壊		
DPD-5095	41.3 (4210)	54.2 (5523)	47.7 (4861)	47.7 (4864)	19.7 (201)	上層=コンクリート躯体割裂破壊 下層=コンクリート躯体放射状にひび割れ			

※表中の試験値はSI単位・応力へ換算した数値。カッコ内は工学単位・重量キログラム (kgf) を表した数値です。

※金具単体引張強度は、インサート胴部破断時の数値です。

■材質表

本体部分材質	樹脂部分材質
SWRCH	硬質ポリエチレン



# シャークS DPDS 多用途インサート ショートタイプ

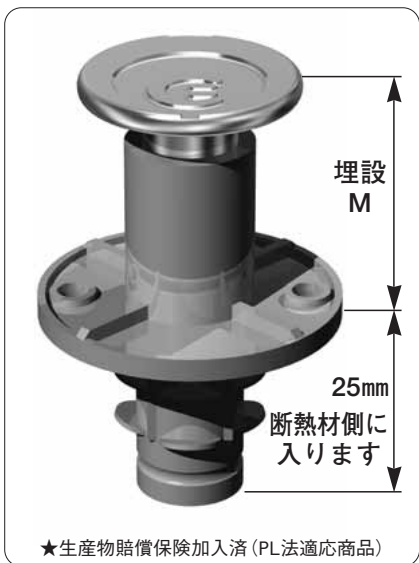

★生産物賠償保険加入済 (PL法適応商品)

■寸法図

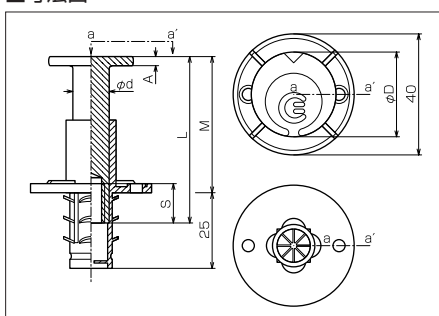

- 多用途インサートで、25mm～35mmの断熱材や、25mm以下のPC板（ハーフスラブ）を使用する場合のためのものです。
- 断熱材25mm厚にご使用の場合は樹脂釘M-50（別売）で固定することをおすすめします。
- スラブ用断熱型枠（25～35mmまで対応）には樹脂釘M-30（別売）で固定することをおすすめします。

- 結露防止用には、DNDオール樹脂製（W3/8のみ）をご指定ください。（P23参照）
- 1c/sに1本穴あけポンチが付いています。  
※バラ出荷ではポンチは付きません。
- 断熱材25mm以下の場合にはご相談ください。加工により対応致します。（受注生産）

■品番表

品番	ねじ径	埋設-M	有効ねじ-S	頭径-D	胴径-d	金具全長L	頭厚-A	断熱材厚-mm	ドル径-mm	適用業種	梱包数	カラー
DPD-325S	W3/8	27	13～	28	12	25	3	—	φ16	軽天・軽設備用	500	赤・青・黄・白・緑・オレンジ・（ブルー・ピンク）
DPD-340S	W3/8	40	13～	28	12	50	3	—	φ16	一般設備用	400	赤・青・黄・白・緑・オレンジ・（ブルー・ピンク）
DPD-350S	W3/8	50	13～	28	12	60	3	—	φ16		300	赤・青・黄・白・緑・オレンジ・（ブルー・ピンク）
DPD-460S	W1/2	60	25～	28	17	65	3	—	φ22	重設備用	100	赤・青・黄・白・緑・オレンジ・（ブルー・ピンク）
DPD-480S	W1/2	80	25～	28	17	85	3	—	φ22		100	赤・青・黄・白・緑・オレンジ・（ブルー・ピンク）
DPD-595S	W5/8	95	30～	35	22	100	5	—	φ25		50	赤・青・黄・白・緑

※上記カラー（カッコ内）は特注色のため、納期をご確認ください。 ※ステンレス製（特注）もあります。P31をご覧ください。 ※ミリサイズ（特注）もあります。P31をご覧ください。

■施工手順

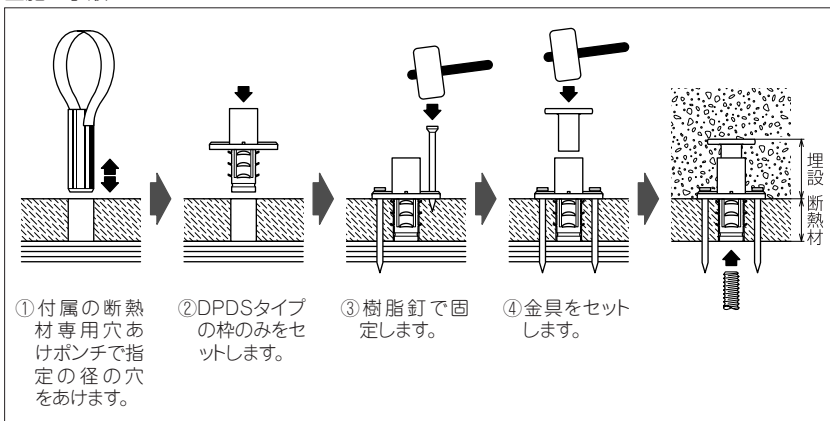

- ① 付属の断熱材専用穴あけポンチで指定の径の穴をあけます。
- ② DPDSタイプの枠のみをセットします。
- ③ 樹脂釘で固定します。
- ④ 金具をセットします。

■試験方法

下図に示すように、反力台上に球座、センターホール型ロードセル及びセンターホール型オイルジャッキを設置し、インサートに引っ張り力を加え、破壊荷重を求めた。

※設計基準コンクリート圧縮強度=17.7N/mm<sup>2</sup> (180kgf/cm<sup>2</sup>)

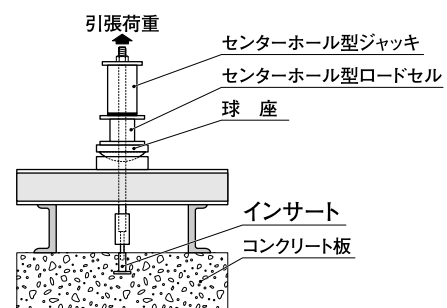

■強度表（破壊状況及び破断コンクリートの寸法は実験最小値を記録したもの）

品番	コンクリート埋設引抜強度kN（カッコ内はkgf）				コンクリート圧縮強度 N/mm <sup>2</sup>	破壊状況	破断コンクリート寸法（mm）		金具単体引張試験値 kN
	測値①	測値②	測値③	平均値			A	B	
DPD-325S	7.5 (769)	8.9 (912)	6.7 (684)	7.7 (788)	19.7 (201)		210	145	30.9 (3150)
DPD-340S	19.2 (1960)	16.7 (1700)	16.7 (1700)	17.5 (1786)	19.7 (201)		350	140	30.0 (3060)
DPD-350S	24.6 (2510)	24.7 (2520)	—	24.7 (2515)	19.7 (201)		380	140	30.0 (3060)
DPD-460S	29.0 (2960)	31.1 (3170)	31.6 (3220)	30.6 (3116)	19.7 (201)		510	250	68.6 (7000)
DPD-480S	28.9 (2950)	37.0 (3769)	36.5 (3727)	34.1 (3482)	19.7 (201)		コンクリート躯体割裂破壊		67.2 (6850)
DPD-595S	41.3 (4210)	54.2 (5523)	47.2 (4861)	47.7 (4864)	19.7 (201)	下線イ=コンクリート躯体割裂破壊		84.3 (8600)	
						下線ロ=コンクリート躯体放射状にひび割れ			

※表中の試験値はSI単位・応力へ換算した数値。カッコ内は工学単位・重量キログラム（kgf）を表した数値です。  
※金具単体引張強度は、インサート胴部破断時の数値です。

■材質表

本体部分材質	樹脂部分材質
SWRCH	硬質ポリエチレン

# DJ ジョイントスリーブ

一覧表  
ガイド  
ご注意  
索引  
断熱材用  
デッキ用  
合板用  
オール樹脂  
テーパー  
耐震用  
鋼製型枠  
ステンレス  
ミリサイズ  
建  
材  
オプション

一覧表  
ガイド  
ご注意  
索引  
断熱材用  
デッキ用  
合板用  
オール樹脂  
テーパー  
耐震用  
鋼製型枠  
ステンレス  
ミリサイズ  
建  
材  
オプション



- 多用途インサート(DPD,DPDS,DND)に連結して使用します。
- 50mm以上の断熱材や、デッキ下から耐火被覆材を吹付ける場合に大変便利です。(P7~8, P23, P25, P26, P30もご覧ください)
- 中間部用リレージョイントと膜付のエンドジョイントの2種類があります。用途に合わせてご指定ください。

■寸法図

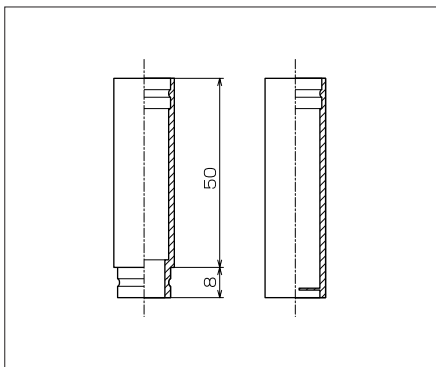

※DPDSショートタイプのW1/2サイズには、ジョイントスリーブを使用することはできません。

■品番表

品名	品番	対応ねじ径	下穴径:mm	梱包数	カラー
リレー(中間)ジョイント	DJR30	W3/8用	φ 16	特注	赤・青・黄・白・緑・オレンジ
	DJR40	W1/2用	φ 22	特注	赤・青・黄・白・緑・オレンジ
エンド(膜付)ジョイント	DJE30	W3/8用	φ 16	特注	赤・青・黄・白・緑・オレンジ
	DJE40	W1/2用	φ 22	特注	赤・青・黄・白・緑・オレンジ

■施工手順

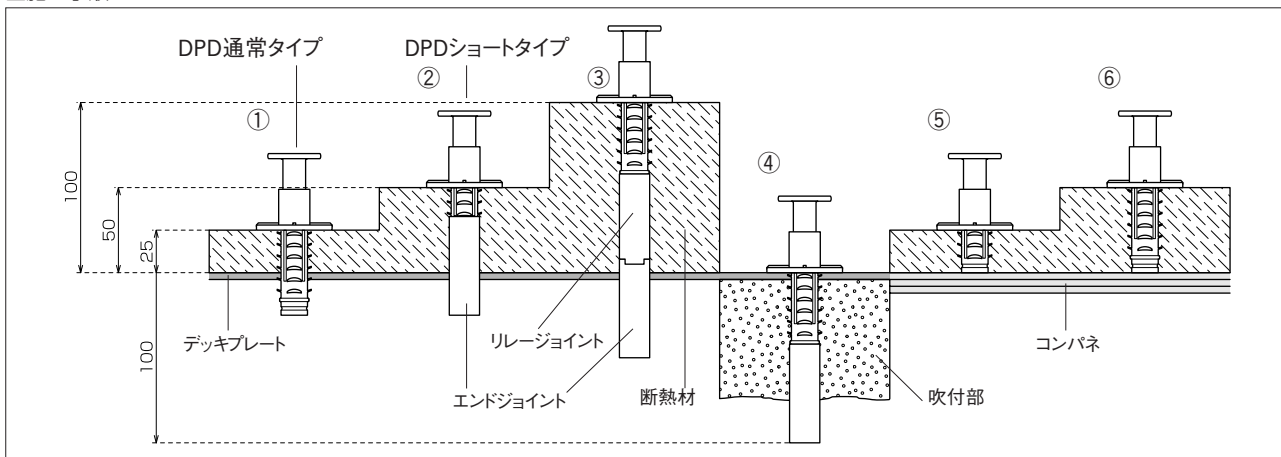

- ①デッキプレート+断熱材25mmの場合 → DPD(通常タイプ)使用  
デッキ下に25mmスリーブが出ます(首下50mm)
- ②デッキプレート+断熱材50mmの場合 → DPDS(ショートタイプ)+エンドジョイント使用  
デッキ下に25mmスリーブが出ます(首下75mm)
- ③断熱材、PC板等、型枠厚70mm以上の場合 → リレージョイントで50mmずつプラスできます。
- ④吹付材使用の場合 → DPD(通常タイプ)+エンドジョイント使用  
100mmまで対応します(首下100mm)
- ⑤コンパネ+断熱材25mmの場合 → DPDS(ショートタイプ)使用
- ⑥コンパネ+断熱材50mmの場合 → DPD(通常タイプ)使用

※DPDは通常タイプ(ロングサイズ・首下50mm)  
DPDSはショートタイプ(ショートサイズ・首下25mm)となります。  
P7~8をご覧ください。

※その他のサイズ(1~49mm)は、受注生産致します。

# パワフル MP 打込みタイプインサート

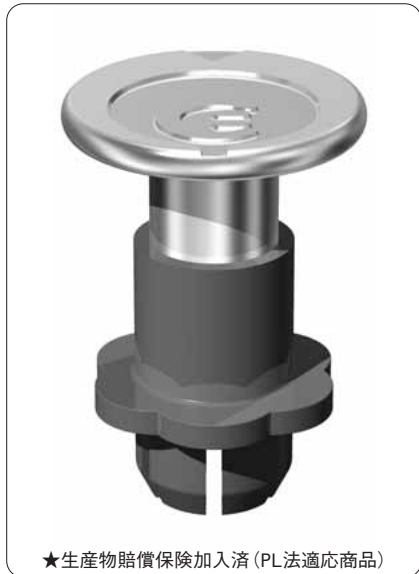

★生産物賠償保険加入済 (PL法適応商品)

- 厚さ1mm以上のデッキ用です。
- ドリル穴に差し込み、ハンマーで軽く打ち込むだけで施工終了です。
- スラブ上下で色の確認ができます。
- 吊り下げる必要強度によって、埋設深度を選定してください。
- インサートは、デッキプレートの山部へセットしてください。

■寸法図

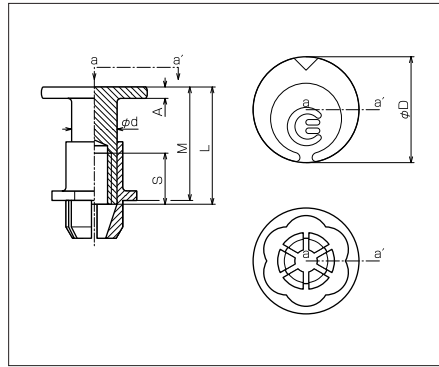

●W5/8用インサートはDPD (P7~8) 及びMSタイプ (P11) を用意しています。ご利用ください。

■品番表

品番	ねじ径	埋設・M	有効ねじ・S	頭径・D	胴径・d	金具全長・L	頭厚・A	断熱材厚・mm	ドリル径・mm	適用業種	梱包数	カラー
MP-3020	W3/8	20	13~	26	12	30	3	—	φ 15	軽天・軽設備用	500	赤・青・黄・白・緑・オレンジ
MP-3030	W3/8	30	13~	26	12	40	3	—	φ 15	一般設備用	500	赤・青・黄・白・緑・オレンジ
MP-3050	W3/8	50	13~	28	12	60	3	—	φ 15		200	赤・青・黄・白・緑・オレンジ
MP-4050	W1/2	60	25~	28	17	85	3	—	φ 21	重設備用	100	赤・青・黄・白・緑・(オレンジ)

※上記カラー(カッコ)内は特注色のため、納期をご確認ください。 ※ステンレス製(特注)もあります。P31をご覧ください。 ※ミリサイズ(特注)もあります。P31をご覧ください。

■施工手順

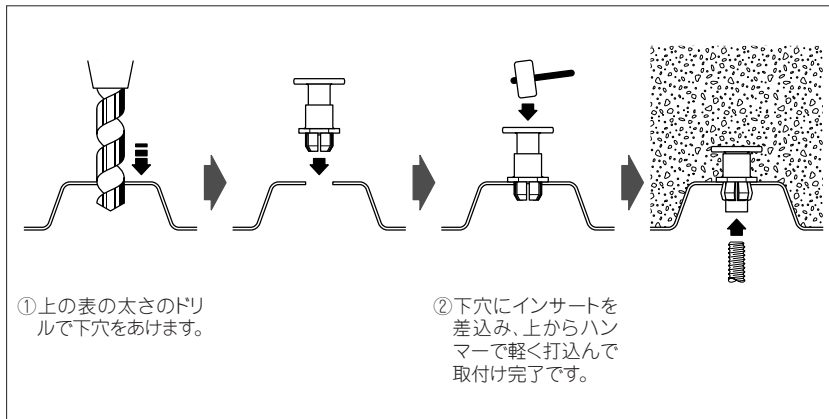

■試験方法

下図に示すように、反力台上に球座、センターホール型ロードセル及びセンターホール型オイルジャッキを設置し、インサートに引っ張り力を加え、破壊荷重を求めた。

※設計基準コンクリート圧縮強度=17.7N/mm<sup>2</sup>(180kgf/cm<sup>2</sup>)

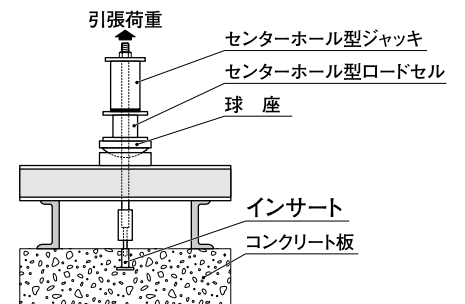

■強度表 (破壊状況及び破断コンクリートの寸法は実験最小値を記録したもの)

品番	コンクリート埋設引抜強度kN (カッコ内はkgf)				コンクリート圧縮強度 N/mm <sup>2</sup>	破壊状況	破断コンクリート寸法 (mm)		金具単体引張試験値 kN
	測値①	測値②	測値③	平均値			A	B	
MP-3020	7.3 (740)	8.3 (850)	7.0 (710)	7.5 (767)	19.7 (201)		120	100	30.9 (3150)
MP-3030	12.7 (1300)	11.7 (1190)	12.4 (1260)	12.3 (1250)	19.7 (201)		220	180	30.0 (3060)
MP-3050	22.8 (2330)	24.0 (2450)	23.3 (2380)	23.4 (2386)	19.7 (201)		420	130	31.4 (3200)
MP-4050	31.2 (3180)	30.0 (3010)	30.3 (3090)	30.3 (3093)	19.7 (201)		510	250	68.6 (7000)

※表中の試験値はSI単位・応力へ換算した数値。カッコ内は工学単位・重量キログラム (kgf) を表した数値です。 ※金具単体引張強度は、インサート胴部破断時の数値です。

■材質表

本体部分材質	樹脂部分材質
SWRM	硬質ポリエチレン

一覧表

ガイド

ご注意

索引

断熱材用

デッキ用

合板用

オール樹脂

テーパー

耐震用

鋼製型枠

ミリサイズ

型枠用

オプション

一覧表

ガイド

ご注意

索引

断熱材用

デッキ用

合板用

オール樹脂

テーパー

耐震用

鋼製型枠

ミリサイズ

型枠用

オプション

# スプリンター MS スプリングタイプインサート



★生産物賠償保険加入済 (PL法適応商品)

- デッキ厚が何ミリでもご使用いただけます。
- スプリングの使用によって垂直が保持できます。
- ドリル穴に手で簡単にセットできます。
- 吊り下げる必要強度によって、埋設深度をお選びください。

■寸法図

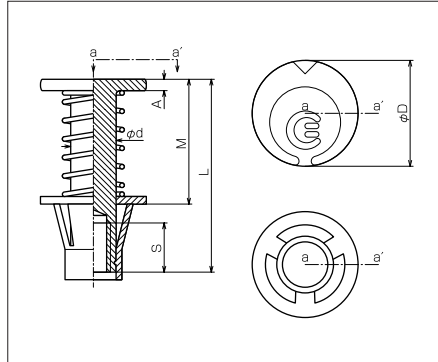

- デッキプレートの落下防止効果もあります。
  - インサートは、デッキプレートの山部へセットしてください。
- ※ワッシャ部金属タイプ (MSW) も用意しております。  
詳細はお問い合わせください。

■品番表

品番	ねじ径	埋設・M	有効ねじ・S	頭径・D	胴径・d	金具全長・L	頭厚・A	断熱材厚・mm	ドリル径・mm	適用業種	梱包数	カラー
MS-3020 (メッキなし)	W3/8	20	13~	26	12	41	3	—	φ 16	軽天・軽設備用	500	赤・青・黄・白・緑・オレンジ・(グレー・ピンク)
MS-3020	W3/8	20	13~	26	12	41	3	—	φ 16		500	赤・青・黄・白・緑・オレンジ・(グレー・ピンク)
MS-3030	W3/8	30	13~	28	12	51	3	—	φ 16	一般設備用	300	赤・青・黄・白・緑・オレンジ・(グレー・ピンク)
MS-3040	W3/8	40	13~	28	12	61	3	—	φ 16		250	赤・青・黄・白・緑・オレンジ・(グレー・ピンク)
MS-3050	W3/8	50	13~	28	12	71	3	—	φ 16	重設備用	200	赤・青・黄・白・緑・オレンジ・(グレー・ピンク)
MS-4060	W1/2	60	25~	28	17	85	3	—	φ 22		100	赤・青・黄・白・緑・(オレンジ・グレー・ピンク)
MS-5070	W5/8	70	30~	35	22	100	5	—	φ 28	50	赤・青・黄・白・緑・(オレンジ)	

※上記カラー(カッコ)内は特注色のため、納期をご確認ください。

■施工手順

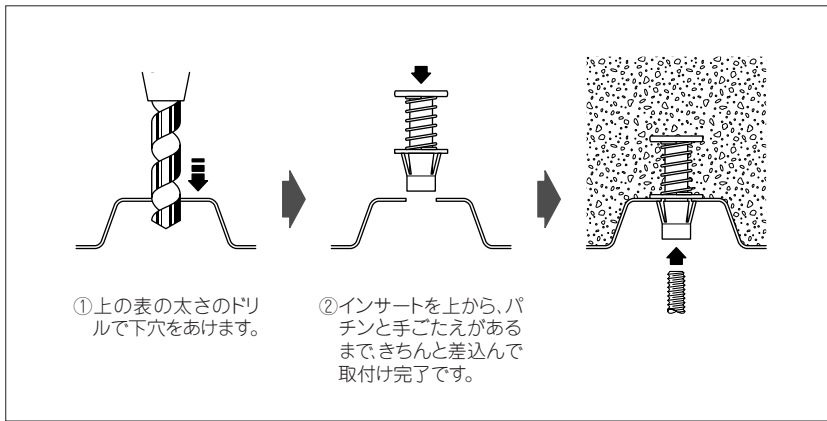

■試験方法

下図に示すように、反力台上に球座、センターホール型ロードセル及びセンターホール型オイルジャッキを設置し、インサートに引っ張り力を加え、破壊荷重を求めた。

※設計基準コンクリート圧縮強度=17.7N/mm<sup>2</sup>(180kgf/cm<sup>2</sup>)

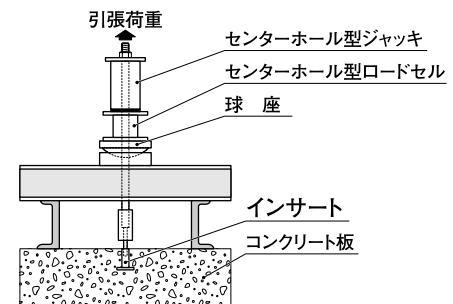

■強度表 (破壊状況及び破断コンクリートの寸法は実験最小値を記録したもの)

品番	コンクリート埋設引抜強度kN(カッコ内はkgf)				コンクリート圧縮強度 N/mm <sup>2</sup>	破壊状況	破断コンクリート寸法(mm)		金具単体引張試験値 kN
	測値①	測値②	測値③	平均値			A	B	
MS-3020	10.5 (1070)	11.3 (1150)	8.8 (900)	10.2 (1040)	19.7 (201)		210	145	30.9 (3150)
MS-3030	17.5 (1780)	14.8 (1510)	15.2 (1550)	15.8 (1613)	19.7 (201)		260	200	30.0 (3060)
MS-3040	27.5 (2800)	26.5 (2700)	27.9 (2840)	27.3 (2780)	19.7 (201)		280	220	31.4 (3200)
MS-3050	28.6 (2920)	30.0 (3060)	29.1 (2970)	29.3 (2983)	19.7 (201)		310	240	31.4 (3200)
MS-4060	35.6 (3630)	36.7 (3740)	34.8 (3550)	35.7 (3640)	19.7 (201)		540	300	68.6 (7000)
MS-5070	37.4 (3809)	49.0 (4997)	43.1 (4398)	43.2 (4401)	19.7 (201)		<small>下盤イ=コンクリート躯体割壊破壊 下盤ロ=コンクリート躯体放射状にひび割れ</small>		84.8 (8650)

※表中の試験値はSI単位・応力へ換算した数値。カッコ内は工学単位・重量キログラム (kgf) を表した数値です。

※金具単体引張強度は、インサート胴部破断時の数値です。

■材質表

本体部分材質	樹脂部分材質
SWRCH	硬質ポリエチレン



# スプリンター-D MSD 断熱材先打ちタイプインサート

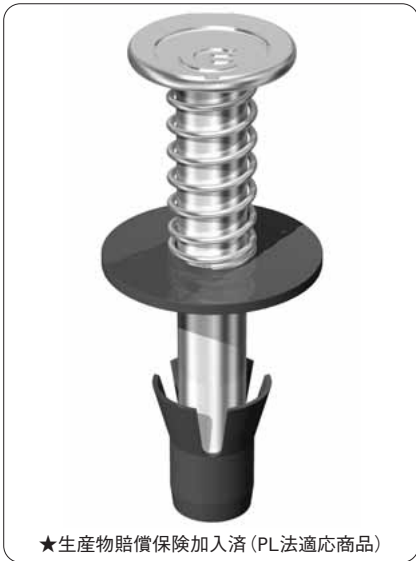

- 吊り下げる必要強度により埋設深度を選定してください。
- 25mmと50mmの断熱材にご使用いただけます。  
25mm又は50mm以外の断熱材の場合はDPD多用途インサート (P7~8)をご利用ください。
- デッキプレートの落下防止効果もあります。

■寸法図

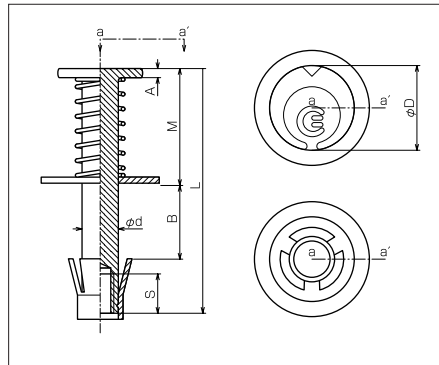

- インサートは、デッキプレートの山部へセットしてください。  
※穴あけポンチは別途ご注文ください。

- W5/8用インサートはDPD (P7~8) を用意しています。  
DPDをご利用ください。

■品番表

品番	ねじ径	埋設-M	有効ねじ-S	頭径-D	胴径-d	金具全長L	頭厚-A	断熱材厚-mm	ドル径-mm	適用業種	梱包数	カラー
MSD-3025	W3/8	40	13~	28	12	85	3	25	φ16	一般設備用	200	赤・青・黄・白・緑・オレンジ
MSD-3025L	W3/8	65	13~	28	12	110	3	φ16	150		赤・青・黄・白・緑・オレンジ	
MSD-3050	W3/8	40	13~	28	12	110	3	50	φ16		150	赤・青・黄・白・緑・オレンジ
MSD-4025	W1/2	60	25~	28	17	110	3	25	φ22	重設備用	100	赤・青・黄・白・緑・(オレンジ)
*DPD-3040	W3/8	40	13~	28	12	50	3	25及び	φ16	一般設備用	400	赤・青・黄・白・緑・オレンジ・(ブルー・ピンク)
*DPD-4060	W1/2	60	25~	28	17	65	3	50以外	φ22	重設備用	100	赤・青・黄・白・緑・オレンジ・(ブルー・ピンク)

※上記カラー (カッコ内は特注色のため、納期をご確認ください。 ※DPDに関してはP7~8多用途インサートをご参照ください。

■施工手順

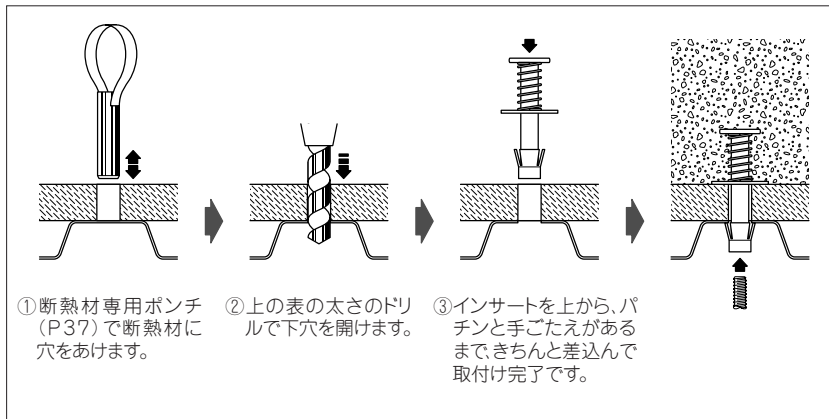

■試験方法

下図に示すように、反力台上に球座、センターホール型ロードセル及びセンターホール型オイルジャッキを設置し、インサートに引っ張り力を加え、破壊荷重を求めた。

※設計基準コンクリート圧縮強度=17.7N/mm<sup>2</sup> (180kgf/cm<sup>2</sup>)

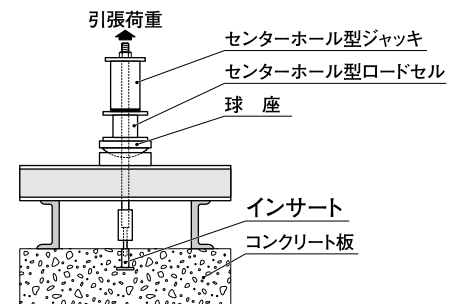

■強度表 (破壊状況及び破断コンクリートの寸法は実験最小値を記録したもの)

品番	コンクリート埋設引抜強度kN (カッコ内はkgf)				コンクリート圧縮強度 N/mm <sup>2</sup>	破壊状況	破断コンクリート寸法 (mm)		金具単体引張試験値 kN
	測値①	測値②	測値③	平均値			A	B	
MSD-3025	21.3 (2170)	20.5 (2090)	20.1 (2050)	20.6 (2103)	19.7 (201)		270	190	30.9 (3150)
MSD-3025L	28.6 (2920)	30.0 (3060)	29.1 (2970)	29.3 (2983)	19.7 (201)		310	240	31.4 (3200)
MSD-3050	21.3 (2170)	20.5 (2090)	20.1 (2050)	20.6 (2103)	19.7 (201)		270	190	30.9 (3150)
MSD-4025	35.6 (3630)	36.7 (3740)	34.8 (3550)	37.7 (3840)	19.7 (201)		540	300	38.1 (3890)
DPD-3040	19.2 (1960)	16.7 (1700)	16.7 (1700)	17.5 (1786)	19.7 (201)		350	140	30.0 (3060)
DPD-4060	29.0 (2960)	31.1 (3170)	31.6 (3220)	30.6 (3116)	19.7 (201)		380	140	68.6 (7000)

※表中の試験値はSI単位・応力へ換算した数値。カッコ内は工学単位・重量キログラム (kgf) を表した数値です。  
※金具単体引張強度は、インサート胴部破断時の数値です。

■材質表

本体部分材質	樹脂部分材質
SWRCH	硬質ポリエチレン

一覧表

ガイド

ご注意

索引

断熱材用  
デッキ用

合板用

オール樹脂  
テーパー

耐震用

鋼製型枠

ミリサイズ

型枠用

材料

オプション

一覧表

ガイド

ご注意

索引

断熱材用  
デッキ用

合板用

オール樹脂  
テーパー

耐震用

鋼製型枠

ミリサイズ

型枠用

材料

オプション



# ベアーBR ボルトタイプインサート



★生産物賠償保険加入済 (PL法適応商品)

- インサート本体と吊りボルトが一体になりました。
- 吊りボルトのインサートへのねじ込み不足の解消に。
- アングルなどをデッキプレートにピッタリと取付けられます。
- 悩みの種だったコンクリート打設前のインサート転倒が激減します。
- 防震金具、振れ止め金具に。

■寸法図

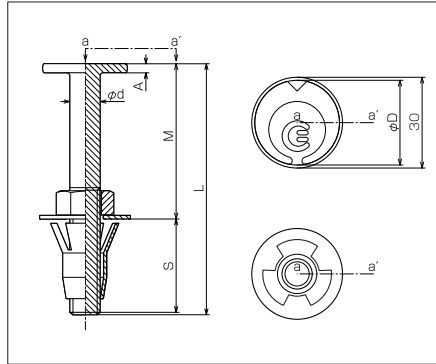

- ふとところの浅いところに。
  - φ16で下穴をあけてください。
  - デッキプレートの落下防止用に使用できます。
  - プラスチック・ワッシャーにより、デッキ上からの識別ができます。
- ※コンクリート打設後、固定ハネ(スリーブ)の取り外しにつきましては、インパクトドリル用ソケットセットもございますのでお問い合わせください。

■品番表

品番	ねじ径	埋設・M	有効ねじ・S	頭径・D	胴径・d	金具全長・L	頭厚・A	断熱材厚・mm	ドリル径・mm	適用業種	梱包数	カラー
BR-3050	W3/8	45~55	40~30	28	10	85	3	—	φ16	軽天・一般設備用	200	赤・青・黄・白・緑

埋設深さをスライドさせると、有効ねじの長さを調節できます

■施工手順

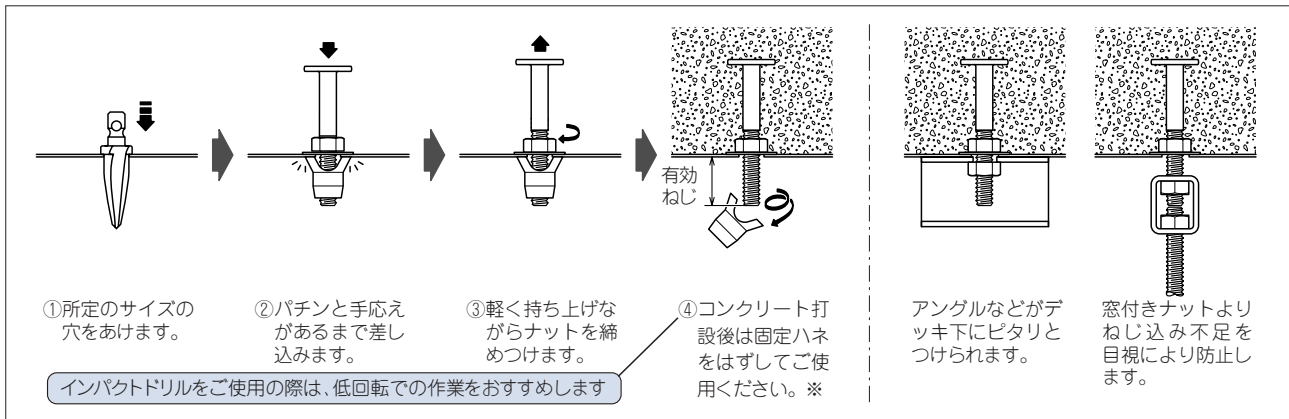

■強度表

品番	コンクリート埋設引抜強度kN (カッコ内はkgf)				コンクリート圧縮強度 N/mm <sup>2</sup>
	測値①	測値②	測値③	平均値	
BR-3050	28.6 (2920)	30.0 (3060)	29.1 (2970)	29.3 (2983)	19.7 (201)

※表中の試験値はSI単位・応力へ換算した数値。カッコ内は工学単位・重量キログラム (kgf) を表した数値です。

■材質表

本体部分材質	樹脂部分材質
SWRM	硬質ポリエチレン

■試験方法

下図に示すように、反力台上に球座、センターホール型ロードセル及びセンターホール型オイルジャッキを設置し、インサートに引っ張り力を加え、破壊荷重を求めた。

※設計基準コンクリート圧縮強度=17.7N/mm<sup>2</sup>(180kgf/cm<sup>2</sup>)

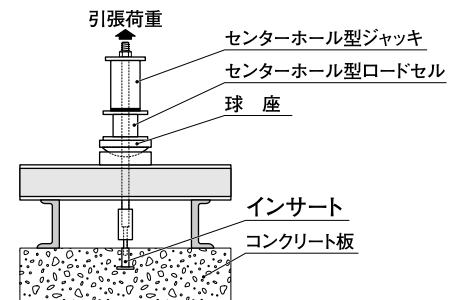

一覧表  
ガイド  
ご注意  
索引  
断熱材用  
デッキ用  
合板用  
オール樹脂  
テーパー  
耐震用  
鋼製型枠  
PCC  
ミリサイズ  
建材  
オプション

一覧表  
ガイド  
ご注意  
索引  
断熱材用  
デッキ用  
合板用  
オール樹脂  
テーパー  
耐震用  
鋼製型枠  
PCC  
ミリサイズ  
建材  
オプション

# ベアー-N BRN ボルトタイプインサート 継ぎナットタイプ



★生産物賠償保険加入済 (PL法適応商品)

- 画期的な固定力でコンクリート打設までしっかりサポートします。
- ベアー、ボルトタイプに継ぎナットを標準装備しました。
- 鉄ワッシャーの使用により、引張力を向上させました。
- 悩みの種だったコンクリート打設前のインサート転倒が激減します。
- フロアパネル、ユニットスラブ工法などに最適の固定力です。

■寸法図

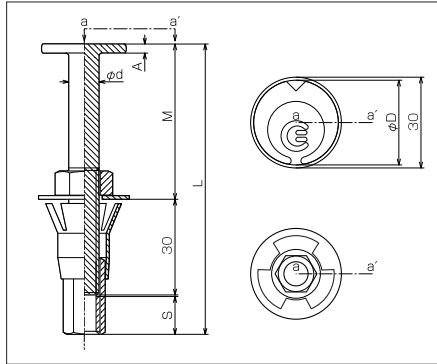

- φ17.5～φ18で下穴をあけてください。
- 埋設長さが、ナットの締め付け強さにより55～68mmまでスライドすることを考慮の上ご使用ください。

■品番表

品番	ねじ径	埋設・M	有効ねじ・S	頭径・D	胴径・d	金具全長・L	頭厚・A	断熱材厚・mm	ドリル径・mm	適用業種	梱包数	カラー
BR-3050N	W3/8	55～68	12	28	10	96	3	—	φ17.5	軽天・一般設備用	特注	赤・青・黄・白・緑

■施工手順

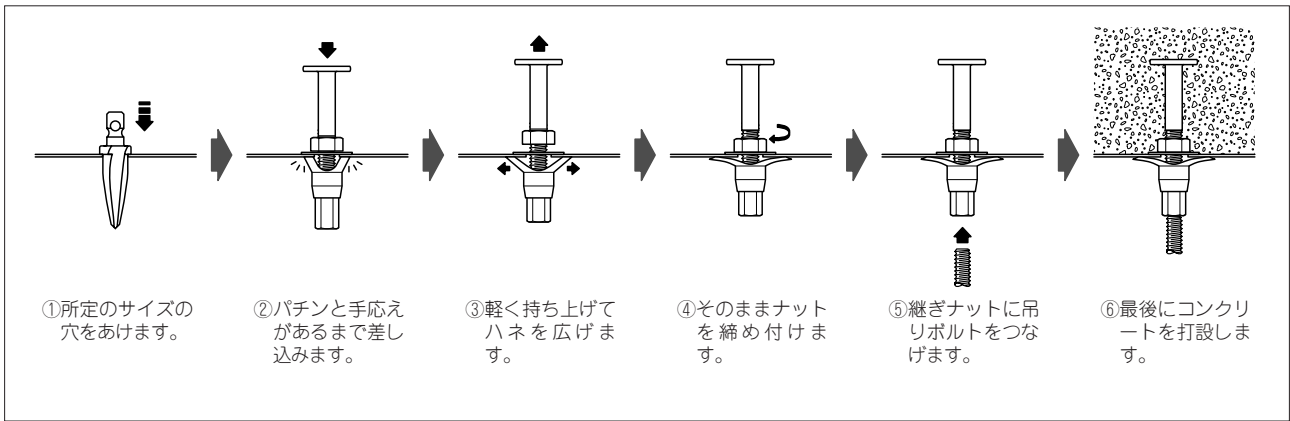

■強度表

品番	コンクリート埋設引抜強度kN (カッコ内はkgf)				コンクリート圧縮強度 N/mm <sup>2</sup>
	測値①	測値②	測値③	平均値	
BR-3050N	28.6 (2920)	30.0 (3060)	29.1 (2970)	29.3 (2983)	19.7 (201)

※表中の試験値はSI単位・応力へ換算した数値。カッコ内は工学単位・重量キログラム (kgf) を表した数値です。

■材質表

本体部分材質	樹脂部分材質
SWRM	硬質ポリエチレン

■試験方法

下図に示すように、反力台上に球座、センターホール型ロードセル及びセンターホール型オイルジャッキを設置し、インサートに引っ張り力を加え、破壊荷重を求めた。

※設計基準コンクリート圧縮強度=17.7N/mm<sup>2</sup>(180kgf/cm<sup>2</sup>)

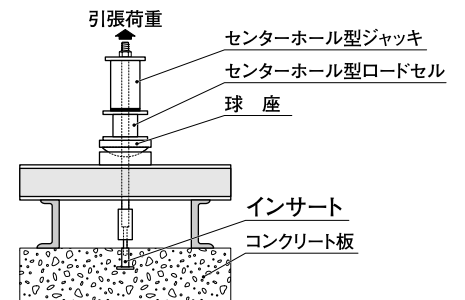

一覧表

ガイド

ご注意

索引

断熱材用

デッキ用

合板用

オール樹脂

テーパー

耐震用

鋼製型枠

PC

ステンレス

型枠(建)

材

オプション

一覧表

ガイド

ご注意

索引

断熱材用

デッキ用

合板用

オール樹脂

テーパー

耐震用

鋼製型枠

PC

ステンレス

型枠(建)

材

オプション

# スプリンターZ MSZ 耐火被覆材吹付用インサート



★生産物賠償保険加入済 (PL法適応商品)

- 施工後、デッキプレート下から被覆材を吹付ける事ができます。
- インサート取付けは、ドリル穴に手で簡単にセットできます。
- スプリングの使用によって垂直が保持できます。
- カラーワッシャーの使用により、上下からの色の確認ができます。
- 吊り下げる必要強度によって、埋設深度を選定してください。

■寸法図

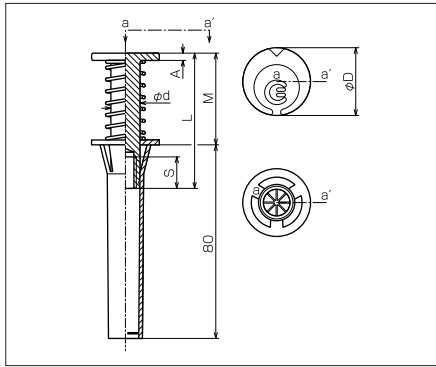

- デッキプレートの落下防止効果もあります。
- インサートは、デッキプレートの山部へセットしてください。
- 吹付厚は70mmまで可能です。70mm以上の場合、DPD+DJEをご使用ください。
- W5/8用インサートはDPD (P7~8)を用意しています。DPDをご利用ください。

■品番表

品番	ねじ径	埋設・M	有効ねじ・S	頭径・D	胴径・d	金具全長・L	頭厚・A	断熱材厚・mm	ドリル径・mm	適用業種	梱包数	カラー
MSZ-3020	W3/8	20	13~	26	12	41	3	—	φ16	軽天・軽設備用	300	赤・青・黄・白・緑・オレンジ
MSZ-3030	W3/8	30	13~	28	12	51	3	—	φ16	一般設備用	300	赤・青・黄・白・緑・オレンジ
MSZ-3040	W3/8	40	13~	28	12	61	3	—	φ16		200	赤・青・黄・白・緑・オレンジ
MSZ-3050	W3/8	50	13~	28	12	71	3	—	φ16		200	赤・青・黄・白・緑・オレンジ
MSZ-4060	W1/2	60	25~	28	17	85	3	—	φ22	重設備用	100	赤・青・黄・白・緑 (オレンジ)

※上記カラー(カッコ)内は特注色のため、納期をご確認ください。

■施工手順

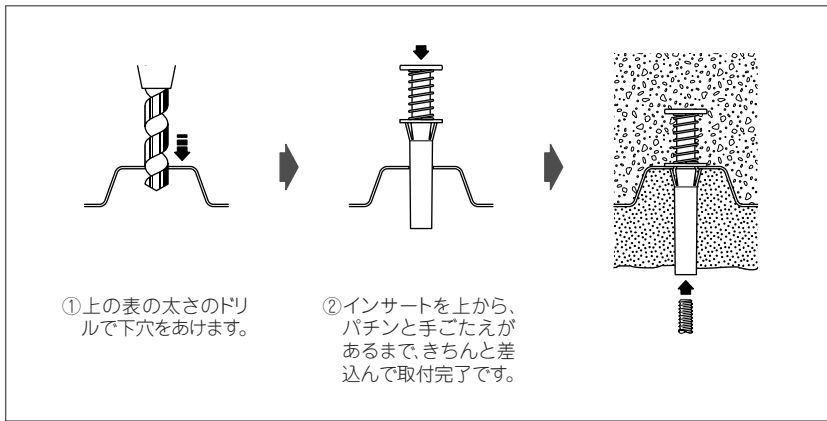

■試験方法

下図に示すように、反力台上に球座、センターホール型ロードセル及びセンターホール型オイルジャッキを設置し、インサートに引っ張り力を加え、破壊荷重を求めた。

※設計基準コンクリート圧縮強度=17.7N/mm<sup>2</sup>(180kgf/cm<sup>2</sup>)

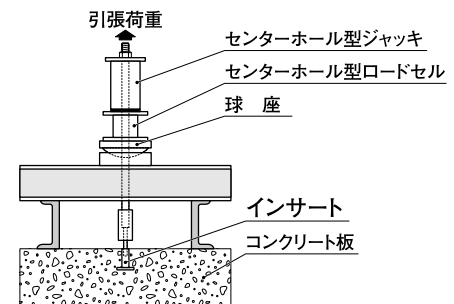

■強度表 (破壊状況及び破断コンクリートの寸法は実験最小値を記録したもの)

品番	コンクリート埋設引抜強度kN(カッコ内はkgf)				コンクリート圧縮強度 N/mm <sup>2</sup>	破壊状況	破断コンクリート寸法(mm)		金具単体引張試験値 kN
	測値①	測値②	測値③	平均値			A	B	
MSZ-3020	9.1 (930)	9.9 (1010)	10.8 (1100)	9.9 (1013)	19.7 (201)		210	145	30.9 (3150)
MSZ-3030	14.8 (1510)	16.6 (1690)	16.2 (1650)	15.8 (1616)	19.7 (201)		260	200	30.0 (3060)
MSZ-3040	28.0 (2860)	27.0 (2750)	26.8 (2730)	27.3 (2780)	19.7 (201)		280	220	31.4 (3200)
MSZ-3050	28.6 (2920)	30.8 (3140)	29.4 (3000)	29.6 (3020)	19.7 (201)		310	240	31.4 (3200)
MSZ-4060	35.3 (3600)	36.2 (3690)	36.8 (3750)	36.1 (3683)	19.7 (201)		540	300	68.6 (7000)

※表中の試験値はSI単位・応力へ換算した数値。カッコ内は工学単位・重量キログラム(kgf)を表した数値です。  
 ※金具単体引張強度は、インサート胴部破断時の数値です。

■材質表

本体部分材質	樹脂部分材質
SWRM	硬質ポリエチレン

# セーフティ STA 釘抜けタイプインサート

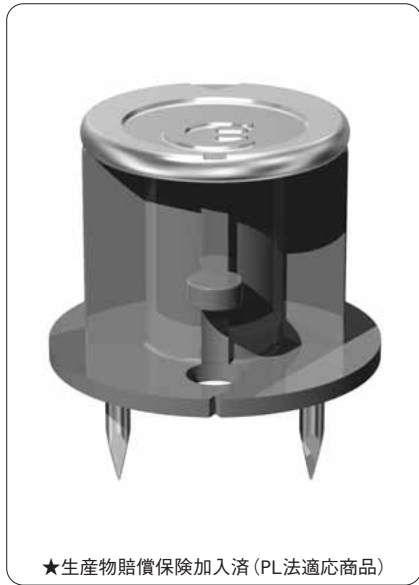

★生産物賠償保険加入済 (PL法適応商品)

●釘は、ペンチなどで抜くことができますので、釘処理などの必要がありません。

■寸法図

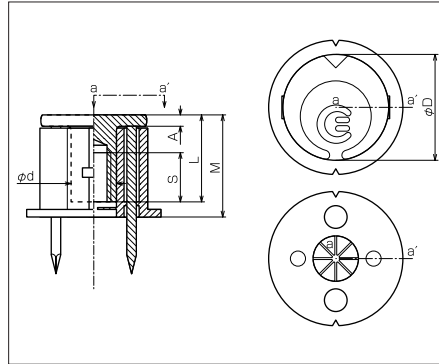

■品番表

品番	ねじ径	埋設・M	有効ねじ・S	頭径・D	胴径・d	金具全長・L	頭厚・A	断熱材厚・mm	ドリル径・mm	適用業種	梱包数	カラー
STA-3025	W3/8	25	13~	28	12	18	3	—	—	軽設備用	500	赤・青・黄・白・緑

■施工手順

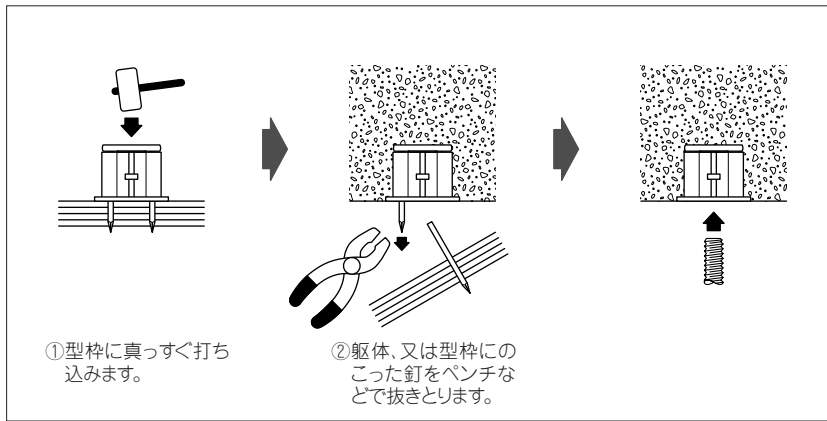

■試験方法

下図に示すように、反力台上に球座、センターホール型ロードセル及びセンターホール型オイルジャッキを設置し、インサートに引っ張り力を加え、破壊荷重を求めた。

※設計基準コンクリート圧縮強度=17.7N/mm<sup>2</sup>(180kgf/cm<sup>2</sup>)

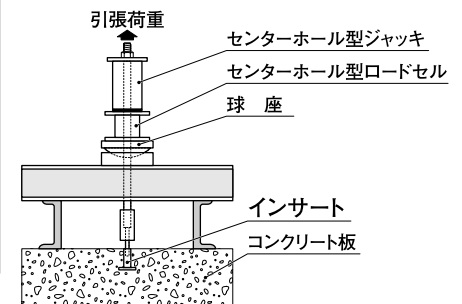

■強度表 (破壊状況及び破断コンクリートの寸法は実験最小値を記録したもの)

品番	コンクリート埋設引抜強度kN (カッコ内はkgf)				コンクリート圧縮強度 N/mm <sup>2</sup>	破壊状況	破断コンクリート寸法 (mm)		金具単体引張試験値 kN
	測値①	測値②	測値③	平均値			A	B	
STA-3025	7.5 (769)	8.9 (912)	6.7 (684)	7.7 (788)	19.7 (201)		210	145	21.1 (2150)

※表中の試験値はSI単位・応力へ換算した数値。カッコ内は工学単位・重量キログラム (kgf) を表した数値です。  
 ※金具単体引張強度は、インサート胴部破断時の数値です。

■材質表

本体部分材質	樹脂部分材質
SWRCH	硬質ポリエチレン

一覧表  
ガイド  
ご注意  
索引  
断熱材用  
デッキ用  
合板用  
オール樹脂  
テーパー  
耐震用  
鋼製型枠  
P.C  
ステンレス  
型枠  
建材  
オプション

一覧表  
ガイド  
ご注意  
索引  
断熱材用  
デッキ用  
合板用  
オール樹脂  
テーパー  
耐震用  
鋼製型枠  
P.C  
ステンレス  
型枠  
建材  
オプション

# フォーク MF 釘付インサート 鉄釘タイプ

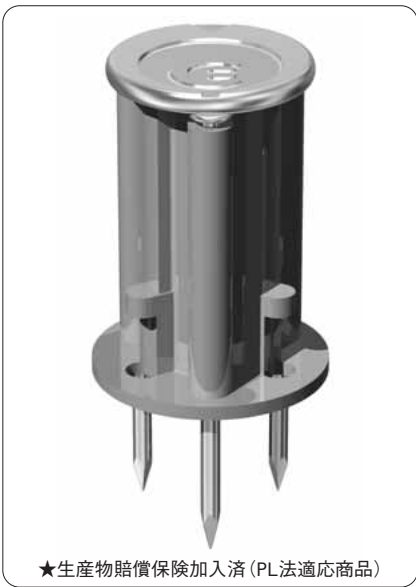

★生産物賠償保険加入済 (PL法適応商品)

- 3本釘で安定、自立しますので、片手で簡単に打込めます。
- 頭径が大きいため、施工後のコンクリートとの付着面積が大きく吊下げ強度上の、安全性に優れています。
- 吊下げ必要強度や使用目的によって、埋設深度の選定ができます。

■寸法図

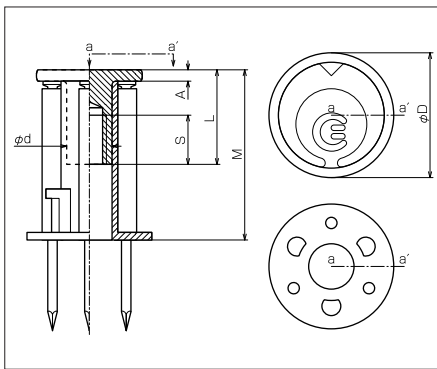

■品番表

品番	ねじ径	埋設・M	有効ねじ・S	頭径・D	胴径・d	金具全長・L	頭厚・A	断熱材厚・mm	ドル径・mm	適用業種	梱包数	カラー
MF-3030	W3/8	30	13~	28	12	23	3	—	—	軽天・軽設備用	500	赤・青・黄・白・緑・(オレンジ)
MF-3045	W3/8	45	13~	28	12	25	3	—	—	一般設備用	400	赤・青・黄・白・緑・(オレンジ)
MF-4050	W1/2	50	25~	33	17	35	3	—	—	重設備用	250	赤・青・黄・白・緑・(オレンジ)

※オレンジは特注色のため、納期をご確認ください。

■施工手順

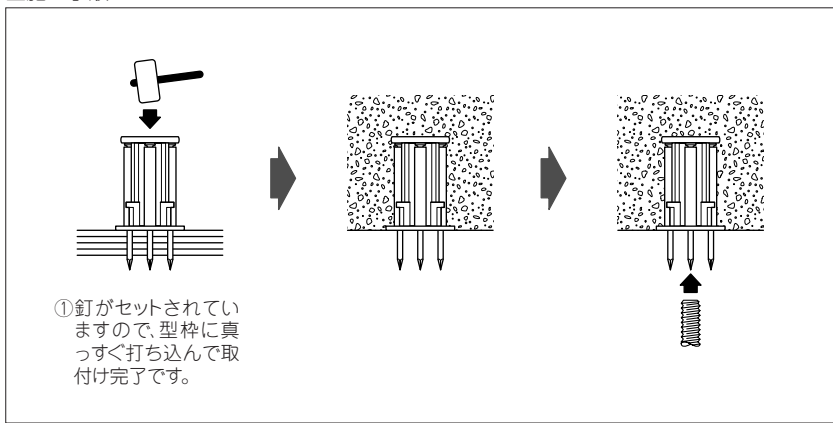

■試験方法

下図に示すように、反力台上に球座、センターホール型ロードセル及びセンターホール型オイルジャッキを設置し、インサートに引っ張り力を加え、破壊荷重を求めた。

※設計基準コンクリート圧縮強度=17.7N/mm<sup>2</sup>(180kgf/cm<sup>2</sup>)

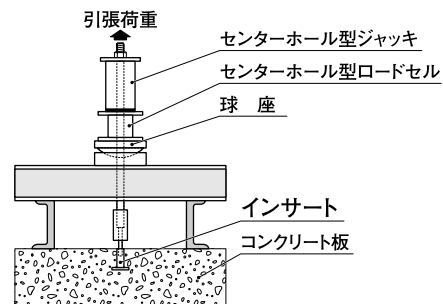

■強度表 (破壊状況及び破断コンクリートの寸法は実験最小値を記録したもの)

品番	コンクリート埋設引抜強度kN(カッコ内はkgf)				コンクリート圧縮強度 N/mm <sup>2</sup>	破壊状況	破断コンクリート寸法(mm)		金具単体引張試験値 kN
	測値①	測値②	測値③	平均値			A	B	
MF-3030	11.1 (1130)	8.3 (850)	8.3 (850)	9.2 (943)	19.7 (201)		260	200	21.1 (2150)
MF-3045	19.2 (1960)	20.9 (2130)	24.7 (2520)	21.6 (2203)	19.7 (201)		380	125	30.0 (3060)
MF-4050	25.0 (2548)	25.2 (2572)	25.8 (2652)	25.4 (2590)	19.7 (201)		520	230	68.6 (7000)

※表中の試験値はSI単位・応力へ換算した数値。カッコ内は工学単位・重量キログラム (kgf) を表した数値です。  
 ※金具単体引張強度は、インサート胴部破断時の数値です。

■材質表

本体部分材質	樹脂部分材質
SWRCH	硬質ポリエチレン



# ホルダーMH 受治具インサート 釘・受治具一体型タイプ



- 型枠解体後スラブに釘が残りません。
- 全体に樹脂部が少なく耐火性に優れています。
- 受治具と釘が一体化されていますので、施工時間が短縮できます。
- インサートをすぐに使用しない場合は、受治具を再セットして保存することができます。

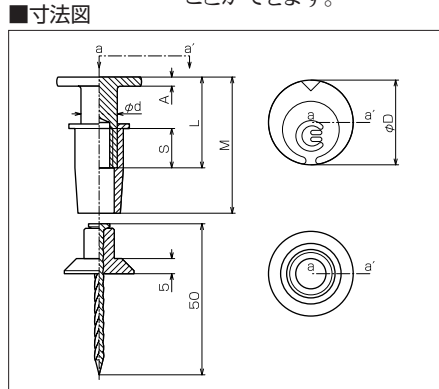

★生産物賠償保険加入済 (PL法適応商品)

■ 品番表

品番	ねじ径	埋設・M	有効ねじ・S	頭径・D	胴径・d	金具全長・L	頭厚・A	断熱材厚・mm	ドリル径・mm	適用業種	梱包数	カラー
MH-3030	W3/8	30	13~	28	12	18	3	—	—	軽天・軽設備用	500	赤・青・黄・白・緑・(オレンジ・グレー)
MH-3040	W3/8	40	13~	28	12	25	3	—	—	一般設備用	500	赤・青・黄・白・緑・(オレンジ・グレー)
MH-3050	W3/8	55	13~	28	12	40	3	—	—		300	赤・青・黄・白・緑・(オレンジ・グレー)
MH-4060	W1/2	65	25~	33	17	45	3	—	—	重設備用	200	赤・青・黄・白・緑・(オレンジ)
MH-5070	W5/8	70	30~	39	22	50	5	—	—		100	赤・青・黄・白・緑・(オレンジ)

※上記カラー(カッコ内)は特注色のため、納期をご確認ください。 ※ステンレス製(特注)もあります。P31をご覧ください。

■ 施工手順

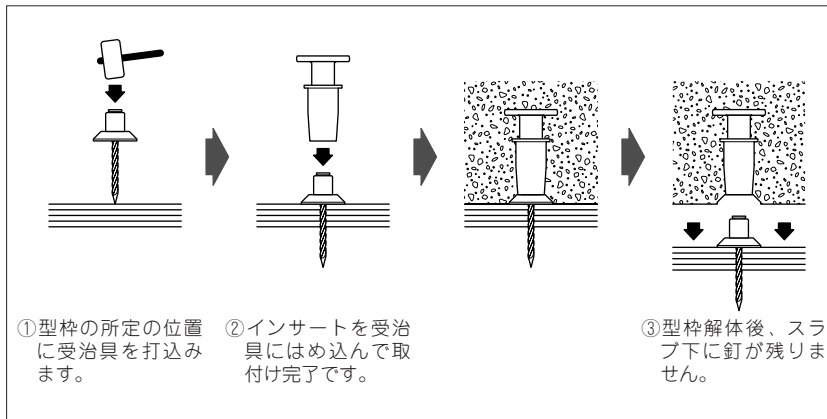

■ 試験方法

下図に示すように、反力台上に球座、センターホール型ロードセル及びセンターホール型オイルジャッキを設置し、インサートに引っ張り力を加え、破壊荷重を求めた。

※設計基準コンクリート圧縮強度=17.7N/mm<sup>2</sup>(180kgf/cm<sup>2</sup>)

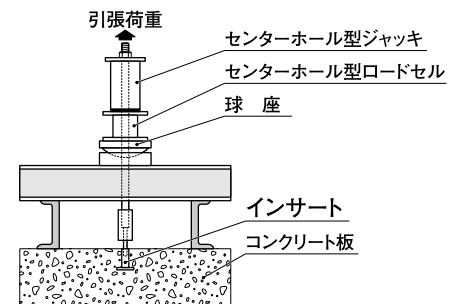

■ 強度表 (破壊状況及び破断コンクリートの寸法は実験最小値を記録したもの)

品番	コンクリート埋設引抜強度kN (カッコ内はkgf)				コンクリート圧縮強度 N/mm <sup>2</sup>	破壊状況	破断コンクリート寸法(mm)		金具単体引張試験値 kN
	測値①	測値②	測値③	平均値			A	B	
MH-3030	11.1 (1130)	8.3 (850)	8.3 (850)	9.2 (943)	19.7 (201)		260	200	30.9 (3150)
MH-3040	19.8 (2020)	18.6 (1900)	22.3 (2270)	20.2 (2063)	19.7 (201)		380	125	30.0 (3060)
MH-3050	24.0 (2450)	23.4 (2390)	23.3 (2380)	23.6 (2406)	19.7 (201)		470	350	30.0 (3060)
MH-4060	33.7 (3440)	29.5 (3010)	30.8 (3140)	31.3 (3196)	19.7 (201)		510	340	68.6 (7000)
MH-5070	56.8 (5790)	60.5 (6170)	59.3 (6050)	58.9 (6003)	19.7 (201)		コンクリート躯体割裂破壊		84.8 (8650)

※表中の試験値はSI単位・応力へ換算した数値。カッコ内は工学単位・重量キログラム(kgf)を表した数値です。 ※金具単体引張強度は、インサート胴部破断時の数値です。

■ 材質表

本体部分材質	樹脂部分材質
SWRCH	硬質ポリエチレン

一覧表

ガイド

ご注意

索引

断熱材用

デッキ用

合板用

オール樹脂  
テーパー

耐震用

鋼製型枠  
P・C

ステンレス  
型枠(建

材)

オプション

一覧表

ガイド

ご注意

索引

断熱材用

デッキ用

合板用

オール樹脂  
テーパー

耐震用

鋼製型枠  
P・C

ステンレス  
型枠(建

材)

オプション

# ピース PA 樹脂釘セット済タイプインサート

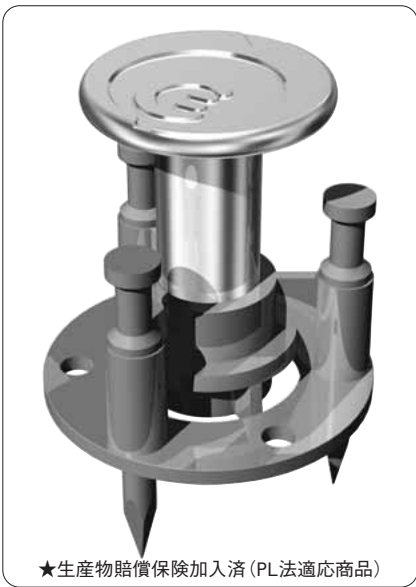

★生産物賠償保険加入済 (PL法適応商品)

- 錆の心配がない樹脂釘をベースにセットしてありますので、セット時、釘の細かい作業が不要です。
- 2段頭釘のため、型枠解体時に釘が型枠に残る心配がありません。
- 万が一、施工中に釘が折れてもスピアの釘穴があります。
- 鉄筋の干渉を防ぐため、配筋前にベースを、配筋後に金具をセットすることをおすすめします。

■寸法図

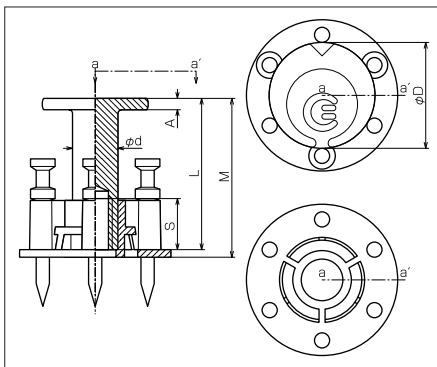

- 型枠解体時、ベースが躯体から抜けない独自の設計。(PAT.P)
- 型枠解体後、スラブ下から色の確認ができます。
- 鋼製、樹脂製型枠仕様の両面テープタイプもあります。
- 耐震用クロスタイプもあります。(P26をご覧ください)

■品番表

品番	ねじ径	埋設・M	有効ねじ・S	頭径・D	胴径・d	金具全長・L	頭厚・A	断熱材厚・mm	ドル径・mm	適用業種	梱包数	カラー
PA-3030	W3/8	33	13~	26	12	31	3	—	—	一般設備用	400	赤・青・黄・白・緑(オレンジ・ブルー・ピンク)
PA-3040	W3/8	43	13~	28	12	41	3	—	—		400	赤・青・黄・白・緑(オレンジ・ブルー・ピンク)
PA-3050	W3/8	53	13~	28	12	51	3	—	—		300	赤・青・黄・白・緑(オレンジ・ブルー・ピンク)
PA-4050	W1/2	49	25~	33	17	45	3	—	—	重設備用	200	赤・青・黄・白・緑
PA-4070	W1/2	70	25~	28	17	65	3	—	—		150	赤・青・黄・白・緑

※上記カラー(カッコ内)は特注色のため、納期をご確認ください。

■施工手順

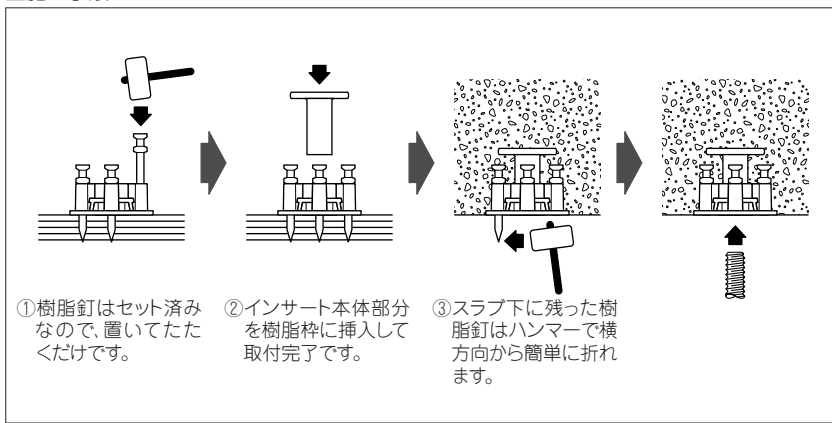

■試験方法

下図に示すように、反力台上に球座、センターホール型ロードセル及びセンターホール型オイルジャッキを設置し、インサートに引っ張り力を加え、破壊荷重を求めた。

※設計基準コンクリート圧縮強度=17.7N/mm<sup>2</sup>(180kgf/cm<sup>2</sup>)

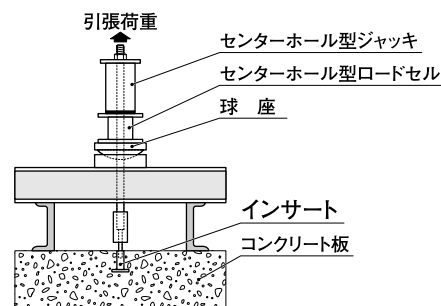

■強度表 (破壊状況及び破断コンクリートの寸法は実験最小値を記録したもの)

品番	コンクリート埋設引抜強度kN(カッコ内はkgf)				コンクリート圧縮強度 N/mm <sup>2</sup>	破壊状況	破断コンクリート寸法(mm)		金具単体引張試験値 kN
	測値①	測値②	測値③	平均値			A	B	
PA-3030	11.1 (1130)	8.3 (850)	8.3 (850)	9.2 (943)	19.7 (201)		260	200	30.0 (3060)
PA-3040	19.2 (1960)	20.9 (2130)	24.7 (2520)	21.6 (2203)	19.7 (201)		430	310	30.0 (3060)
PA-3050	24.7 (2520)	24.6 (2510)	—	24.7 (2515)	19.7 (201)		470	350	30.4 (3100)
PA-4050	29.0 (2960)	31.1 (3170)	31.6 (3220)	30.6 (3116)	19.7 (201)		520	230	68.6 (7000)
PA-4070	34.8 (3545)	32.4 (3301)	32.4 (3306)	33.2 (3384)	19.7 (201)		550	390	67.2 (6850)

※表中の試験値はSI単位・応力へ換算した数値。カッコ内は工学単位・重量キログラム(kgf)を表した数値です。  
※金具単体引張強度は、インサート胴部破断時の数値です。

■材質表

本体部分材質	樹脂部分材質
SWRCH	硬質ポリエチレン

# コブラ MC 樹脂釘インサート 樹脂釘別打ちタイプ

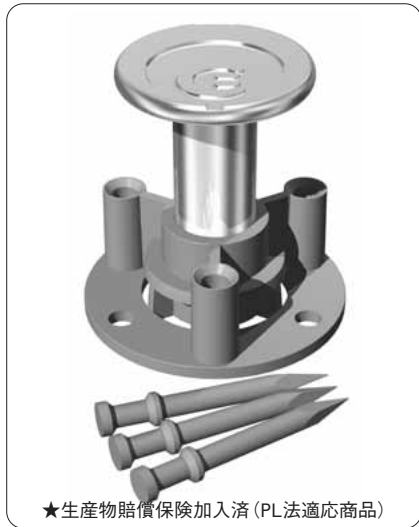

- 錆の心配がない樹脂釘を使用しています。
- 2段頭釘のため型枠解体時に釘が型枠に残る心配がありません。
- 型枠解体後、スラブ下から色の確認ができます。
- 鋼製・樹脂製型枠仕様の両面テープタイプもあります。

■寸法図

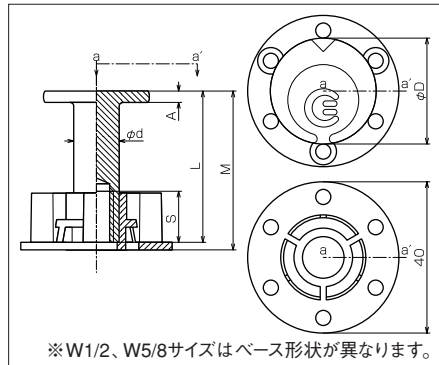

(P27をご覧ください。)  
 ※W3/8、W1/2サイズは、ピースPAのベースを採用しています。

●樹脂釘だけの販売もいたします。  
 P37をご覧ください。

■品番表

品番	ねじ径	埋設・M	有効ねじ・S	頭径・D	胴径・d	金具全長・L	頭厚・A	断熱材厚・mm	ドリル径・mm	適用業種	梱包数	カラー	
MC-3020	W3/8	20	13~	28	12	18	3	—	—	軽設備用	500	赤・青・黄・白・緑 (オレンジ・ブルー・ピンク)	
MC-3030	W3/8	33	13~	26	12	31	3	—	—		400	赤・青・黄・白・緑 (オレンジ・ブルー・ピンク)	
MC-3040	W3/8	43	13~	28	12	41	3	—	—		一般設備用	400	赤・青・黄・白・緑 (オレンジ・ブルー・ピンク)
MC-3050	W3/8	53	13~	28	12	51	3	—	—			300	赤・青・黄・白・緑 (オレンジ・ブルー・ピンク)
MC-4050	W1/2	49	25~	33	17	45	3	—	—	重設備用	200	赤・青・黄・白・緑	
MC-4070	W1/2	70	25~	28	17	65	3	—	—		150	赤・青・黄・白・緑	
MC-5055	W5/8	55	30~	35	22	50	5	—	—		100	赤・青・黄・白・緑	
MC-5100	W5/8	105	30~	35	22	100	5	—	—		50	赤・青・黄・白・緑	

※上記カラー (カッコ内は特注色のため、納期をご確認ください。 ※ステンレス製 (特注) もあります。P31をご覧ください。 ※ミリサイズ (特注) もあります。P31をご覧ください。

■施工手順

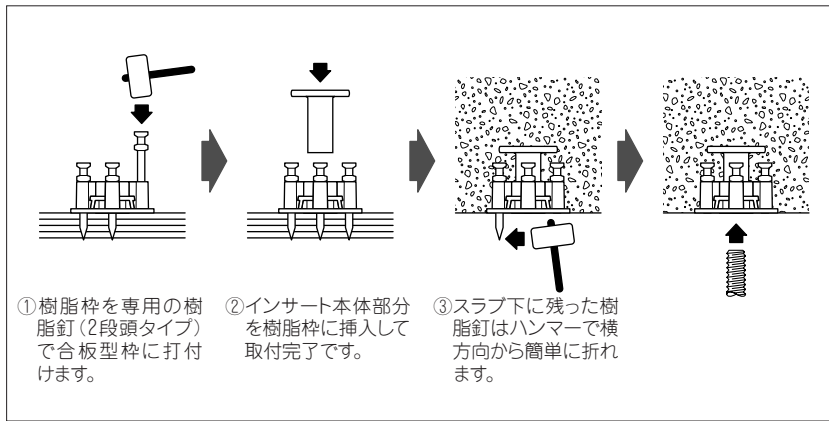

■試験方法

下図に示すように、反力台上に球座、センターホール型ロードセル及びセンターホール型オイルジャッキを設置し、インサートに引っ張り力を加え、破壊荷重を求めた。

※設計基準コンクリート圧縮強度 = 17.7N/mm<sup>2</sup> (180kgf/cm<sup>2</sup>)

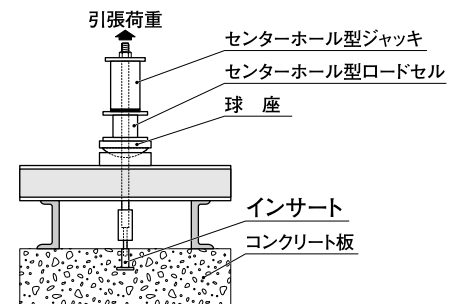

■強度表 (破壊状況及び破断コンクリートの寸法は実験最小値を記録したもの)

品番	コンクリート埋設引抜強度kN (カッコ内はkgf)				コンクリート圧縮強度 N/mm <sup>2</sup>	破壊状況	破断コンクリート寸法 (mm)		金具単体引張試験値 kN
	測値①	測値②	測値③	平均値			A	B	
MC-3020	7.8 (798)	8.9 (905)	9.6 (975)	8.7 (892)	46.8 (477)		190	150	30.9 (3150)
MC-3030	11.1 (1130)	8.3 (850)	8.3 (850)	9.2 (943)	19.7 (201)		260	200	30.0 (3060)
MC-3040	19.2 (1960)	20.9 (2130)	24.7 (2520)	21.6 (2203)	19.7 (201)		430	310	30.0 (3060)
MC-3050	24.7 (2520)	24.6 (2510)	—	24.7 (2515)	19.7 (201)		470	350	30.4 (3100)
MC-4050	29.0 (2960)	31.1 (3170)	31.6 (3220)	30.6 (3116)	19.7 (201)		520	230	68.6 (7000)
MC-4070	34.8 (3545)	32.4 (3306)	32.4 (3306)	33.2 (3384)	19.7 (201)		550	390	67.2 (6850)
MC-5055	41.7 (4250)	41.2 (4205)	42.3 (4310)	41.7 (4253)	46.8 (477)		482	358	84.3 (8600)
MC-5100	61.8 (6302)	63.0 (6424)	63.1 (6434)	62.6 (6383)	19.7 (201)		コンクリート躯体割裂破壊		88.8 (9055)

※表中の試験値はSI単位・応力へ換算した数値。カッコ内は工学単位・重量キログラム (kgf) を表した数値です。  
 ※金具単体引張強度は、インサート胴部破断時の数値です。

■材質表

本体部分材質	樹脂部分材質
SWRCH	硬質ポリエチレン

一覧表

ガイド

ご注意

索引

断熱材用

デッキ用

合板用

オール樹脂

テーパー

耐震用

鋼製型枠

ステンレス

型枠用

材料

オプション

一覧表

ガイド

ご注意

索引

断熱材用

デッキ用

合板用

オール樹脂

テーパー

耐震用

鋼製型枠

ステンレス

型枠用

材料

オプション

# セーフティD STD 断熱材用インサート 釘抜けタイプ

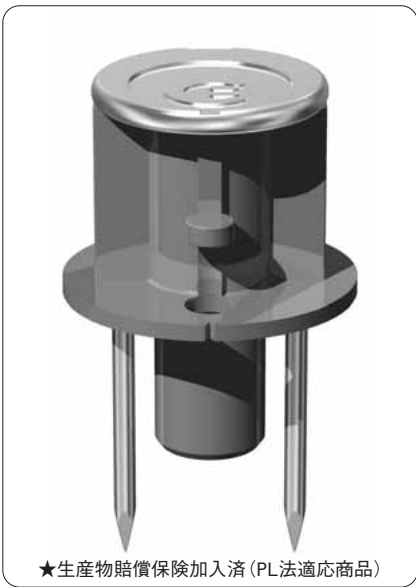

★生産物賠償保険加入済 (PL法適応商品)

- 釘は、ペンチなどで抜くことができますので、釘処理などの必要がありません。
- 型枠解体後、スラブ断熱材の下から色の確認ができます。
- 断熱材穴あけ専用ポンチをご利用ください。よりよい断熱性が得られます。

■寸法図

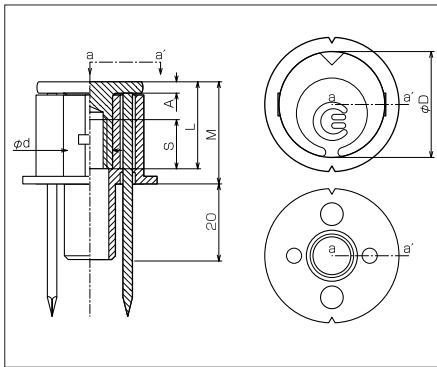

- 1c/sに1本穴あけポンチが付いています。
  - 断熱材厚20mmから30mmまで兼用できます。
  - インサートプラスチックベース部が断熱材面と水平になった時点でセット完了してください。
- ※施工時は打ち込みすぎにご注意ください。(断熱材厚25~30mmの場合)

■品番表

品番	ねじ径	埋設・M	有効ねじ・S	頭径・D	胴径・d	金具全長・L	頭厚・A	断熱材厚・mm	下穴径・mm	適用業種	梱包数	カラー
STD-3025	W3/8	25	13~	28	12	18	3	20~30	φ 15	軽天・軽設備用	400	赤・青・黄・白・緑

■施工手順

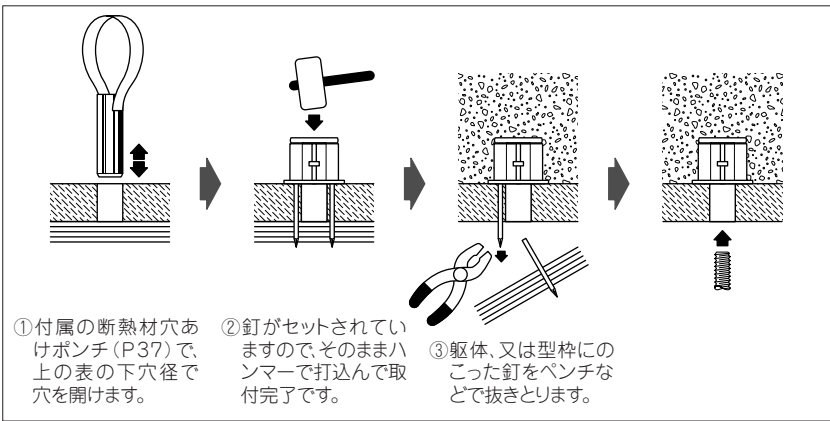

■試験方法

下図に示すように、反力台上に球座、センターホール型ロードセル及びセンターホール型オイルジャッキを設置し、インサートに引っ張り力を加え、破壊荷重を求めた。

※設計基準コンクリート圧縮強度=17.7N/mm<sup>2</sup>(180kgf/cm<sup>2</sup>)

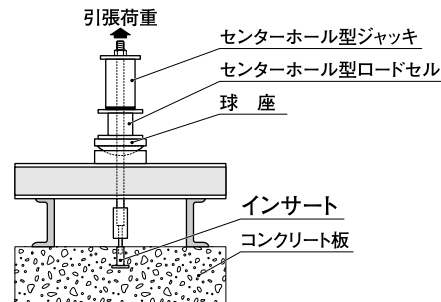

■強度表 (破壊状況及び破断コンクリートの寸法は実験最小値を記録したもの)

品番	コンクリート埋設引抜強度kN(カッコ内はkgf)				コンクリート圧縮強度 N/mm <sup>2</sup>	破壊状況	破断コンクリート寸法(mm)		金具単体引張試験値 kN
	測値①	測値②	測値③	平均値			A	B	
STD-3025	7.5 (769)	8.9 (912)	6.7 (684)	7.7 (788)	19.7 (201)		210	145	21.1 (2150)

※表中の試験値はSI単位・応力へ換算した数値。カッコ内は工学単位・重量キログラム (kgf) を表した数値です。  
※金具単体引張強度は、インサート胴部破断時の数値です。

■材質表

本体部分材質	樹脂部分材質
SWRCH	硬質ポリエチレン



# フォーカD MFD 断熱材用インサート

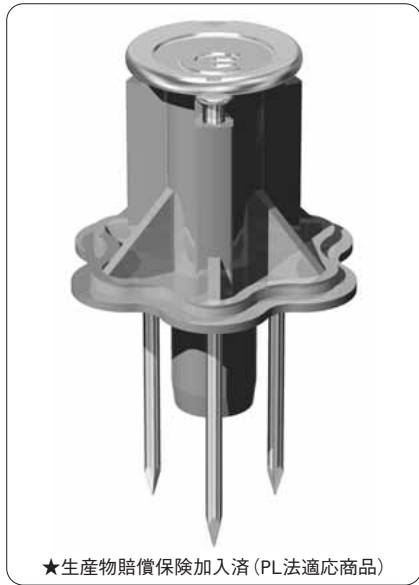

★生産物賠償保険加入済 (PL法適応商品)

- 釘がセットされていますから、簡単に打込めます。
- 型枠解体後、スラブ断熱材の下から色の確認ができます。
- 断熱材穴あけ専用ポンチをご利用ください。よりよい断熱性が得られます。
- 1c/sに1本穴あけポンチが付いています。

■寸法図

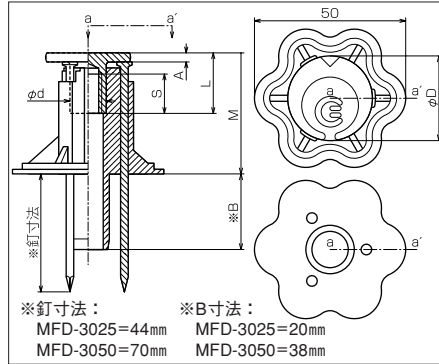

※釘寸法：  
MFD-3025=44mm  
MFD-3050=70mm

※B寸法：  
MFD-3025=20mm  
MFD-3050=38mm

※MFDはW3/8用です。それ以外のサイズには、DPD (P7~8参照) をご利用ください。

■品番表

品番	ねじ径	埋設・M	有効ねじ・S	頭径・D	胴径・d	金具全長・L	頭厚・A	断熱材厚・mm	下穴径・mm	適用業種	梱包数	カラー
MFD-3025	W3/8	40	13~	28	12	23	3	20~35	φ 15	軽天・設備用	400	赤・青・黄・白・緑・(オレンジ)
MFD-3050	W3/8	40	13~	28	12	23	3	38~50	φ 15		300	赤・青・黄・白・緑・(オレンジ)
※DPD-460S	W1/2	60	25~	28	17	60	3	25	φ 22	重設備用	100	赤・青・黄・白・緑・オレンジ・(ブルー・ピンク)
※DPD-4060	W1/2	60	25~	28	17	65	3	50	φ 22		100	赤・青・黄・白・緑・オレンジ・(ブルー・ピンク)

※上記カラー (カッコ) 内は特注色のため、納期をご確認ください。

■施工手順

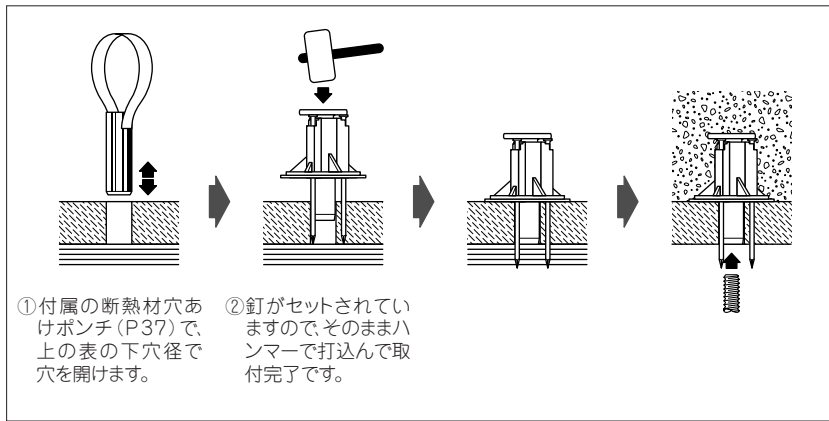

- ①付属の断熱材穴あけポンチ (P37) で、上の表の下穴径で穴を開けます。
- ②釘がセットされていますので、そのままハンマーで打込んで取付完了です。

■試験方法

下図に示すように、反力台上に球座、センターホール型ロードセル及びセンターホール型オイルジャッキを設置し、インサートに引っ張り力を加え、破壊荷重を求めた。

※設計基準コンクリート圧縮強度=17.7N/mm<sup>2</sup> (180kgf/cm<sup>2</sup>)

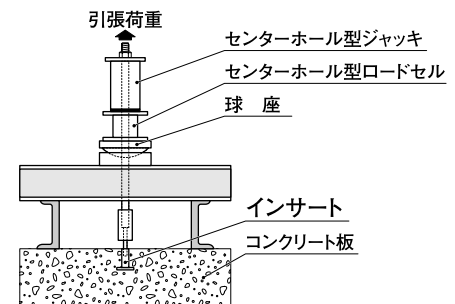

■強度表 (破壊状況及び破断コンクリートの寸法は実験最小値を記録したもの)

品番	コンクリート埋設引抜強度kN (カッコ内はkgf)				コンクリート圧縮強度 N/mm <sup>2</sup>	破壊状況	破断コンクリート寸法 (mm)		金具単体引張試験値 kN
	測値①	測値②	測値③	平均値			A	B	
MFD-3025	21.3 (2170)	20.5 (2090)	20.1 (2050)	20.6 (2103)	19.7 (201)		270	190	30.9 (3150)
MFD-3050	21.3 (2170)	20.5 (2090)	20.1 (2050)	20.6 (2103)	19.7 (201)		270	190	30.9 (3150)
DPD-460S	29.0 (2960)	24.7 (2520)	31.6 (3220)	30.6 (3116)	19.7 (201)		510	250	68.6 (7000)
DPD-4060	29.0 (2960)	24.7 (2520)	31.6 (3220)	30.6 (3116)	19.7 (201)		510	250	68.6 (7000)

※表中の試験値はSI単位・応力へ換算した数値。カッコ内は工学単位・重量キログラム (kgf) を表した数値です。  
※金具単体引張強度は、インサート胴部破断時の数値です。

■材質表

本体部分材質	樹脂部分材質
SWRM	硬質ポリエチレン

一覧表

ガイド

ご注意

索引

断熱材用

デッキ用

合板用

オール樹脂  
テーパー

耐震用

鋼製型枠  
P/C

ステンレス  
型枠パッキン

建材

オプション

一覧表

ガイド

ご注意

索引

断熱材用

デッキ用

合板用

オール樹脂  
テーパー

耐震用

鋼製型枠  
P/C

ステンレス  
型枠パッキン

建材

オプション



# オール樹脂インサート

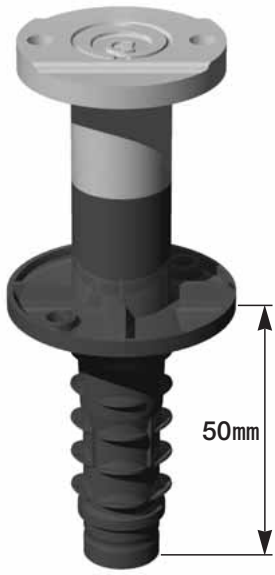

★生産物賠償保険加入済 (PL法適応商品)

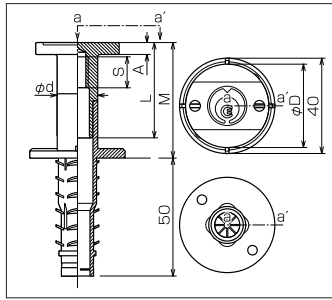

## プラシャーク DND 多用途

- 結露防止用に開発されたもので、DPD多用途インサートのオール樹脂タイプです。
- デッキ、ハーフPC板 (オムニア板～スパンクリート等)、断熱材と多用途にご使用いただけます。  
(P7～8をご覧ください)

### ■品番表

品番	ねじ径	埋設 M	有効ねじ S	頭径 D	胴径 d	金具全長 L	頭厚 A	下穴径 mm	適用業種	梱包数	カラー
DND-3045	W3/8	45	15	35	17	40	5	φ 16	軽天・軽設備用	200	8色

### ■強度表

品番	コンクリート埋設引抜強度kN (カッコ内はkgf)				コンクリート圧縮強度 N/mm <sup>2</sup>	破壊状況	金具単体引張試験値 kN
	測値①	測値②	測値③	平均値			
DND-3045	11.1 (1130)	8.3 (850)	8.3 (850)	9.2 (943)	19.7 (201)	インサート胴部破断	10.8 (1102)

### ■材質表

本体部分材質	樹脂部分材質
強化エンジニアリングプラスチック	硬質ポリエチレン



★生産物賠償保険加入済 (PL法適応商品)

## MCN 合板型枠用

- 結露防止用に開発されたもので、MC樹脂釘インサートのオール樹脂タイプです。(樹脂ヘッドは強化エンジニアリングプラスチック製)
- 特注となりますので、納期等お早めにご相談ください。

※MCに関してはP20をご覧ください。



★生産物賠償保険加入済 (PL法適応商品)

## MCTN 鋼製・樹脂型枠用

- 結露防止用に開発されたもので、MCT両面テープインサートのオール樹脂タイプです。(樹脂ヘッドは強化エンジニアリングプラスチック製)
- 特注となりますので、納期等お早めにご相談ください。

※MCTに関してはP27をご覧ください。

品番	ねじ径	埋設	適用業種	梱包数	カラー
MCN-3040	W3/8	40mm	軽天・設備用	特注	5色

品番	ねじ径	埋設	適用業種	梱包数	カラー
MCTN-3040	W3/8	40mm	軽天・設備用	特注	5色



★生産物賠償保険加入済 (PL法適応商品)

## MPCN PC工場用厚鋼板用

- 結露防止用に開発されたもので、PC工場用厚鋼板用インサートのオール樹脂タイプです。(樹脂ヘッドは強化エンジニアリングプラスチック製)
- 特注となりますので、納期等お早めにご相談ください。

※MPCに関してはP28をご覧ください。

品番	ねじ径	埋設	適用業種	梱包数	カラー
MPCN-3050	W3/8	50mm	軽天・設備用	特注	7色

一覧表

ガイド

ご注意

索引

断熱材用

デッキ用

合板用

オール樹脂

テーパー

耐震用

鋼製型枠

ステンレス

ミリサイズ (型枠用)

建材

オプション

一覧表

ガイド

ご注意

索引

断熱材用

デッキ用

合板用

オール樹脂

テーパー

耐震用

鋼製型枠

ミリサイズ

(型枠用) 建材

オプション

# DB 断熱用ジョイント・ボルト

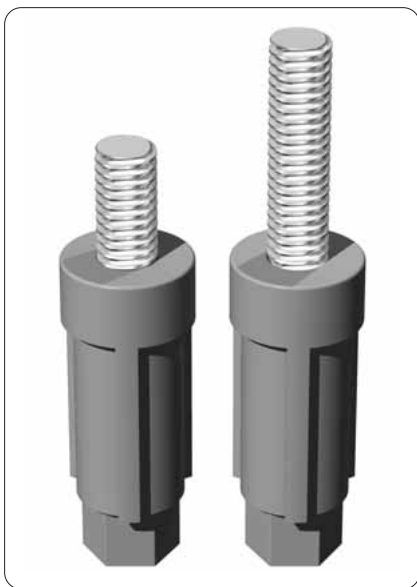

- ボルト長は18mmと40mmを用意しました。
- 通常使用時や後付アンカーには18mm、木毛板やスプリングインサートは40mmをご使用ください。
- 寒冷地や冷凍冷蔵倉庫などで断熱効果が向上。オール樹脂インサート「DND」との使い分けにより更に経済性もUP。

■寸法図

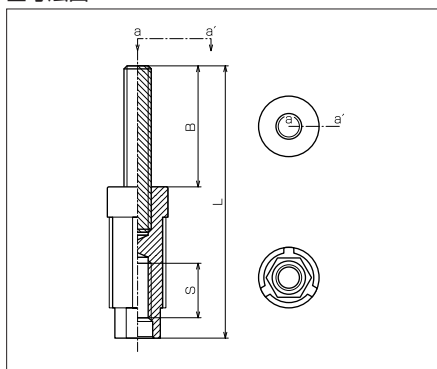

- ジョイントボルトの下端には13平のナットを成形してあるので従来の専用アダプターを使用することなく通常のスパナや電気ドリルで取付・取外しが可能になりました。
- ガラス繊維強化ナイロン (CM1011G-30)の使用により引張強度が増大。樹脂部引張強度=1.7ton(メーカー公表値)。
- 吹付材使用前にジョイントボルトをセットしておけばインサートの目詰まりの心配がありません。「MSZインサート」や「DPDインサート」と共にご使用ください。

■品番表

品番	ねじ径	全長L	ボルト長・B	有効ねじ・S	梱包数
DB-3018	W3/8	68	18	18	300
DB-3040	W3/8	90	40	18	200

■施工例

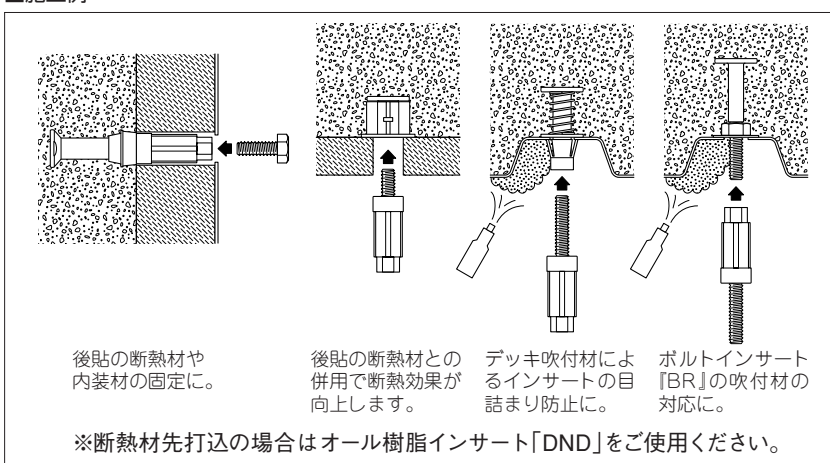

■試験方法

下図に示すように、断熱ジョイントボルトの開口部にボルトを回らなくなるまでねじ込んだ状態で両端を試験機のつかみ具に固定し、温度23℃、試験速度10mm/minで引張試験を行い、破壊したときの最大荷重を測定した。

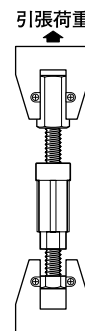

■強度表

品番	引張強度kN(カッコ内はkgf)						破壊状態
	測値①	測値②	測値③	測値④	測値⑤	平均値	
DB-3018 DB-3040 共通	8.99 (917)	9.02 (920)	10.03 (1023)	9.62 (981)	10.14 (1034)	9.56 (975)	樹脂部破断 (測値④)=樹脂部ねじ山破壊)

※表中の試験値はSI単位・応力へ換算した数値。カッコ内は工学単位・重量キログラム(kgf)を表した数値です。

CM1011G-30 物性一覧

引張強さ(23℃)	1700kgf/cm <sup>2</sup>
剪断強さ(23℃)	1700kgf/cm <sup>2</sup>
融点	225℃
熱伝導率	0.23kcal/m・hr・℃
熱変形温度	224℃
燃焼性	94-HB(1/16)

一覧表

ガイド

ご注意

索引

断熱材用

デッキ用

合板用

オール樹脂  
テープ

耐震用

鋼製型枠  
PCC

ステンレス  
ミリサイズ

建  
材

オフショ

一覧表

ガイド

ご注意

索引

断熱材用

デッキ用

合板用

オール樹脂  
テープ

耐震用

鋼製型枠  
PCC

ステンレス  
ミリサイズ

建  
材

オフショ

# テーパーインサート

- テーパー台座とインサート本体がセットされていますので、取付けが簡単です。(テーパーMHは別々です。)
- 施工後スラブ下から色の確認ができます。
- テーパー(勾配)度数をご指定ください。

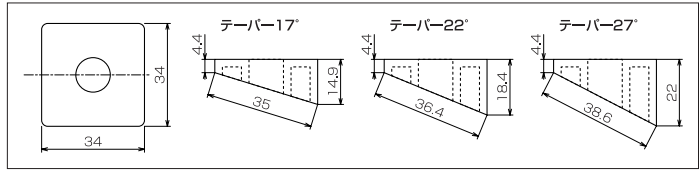

- ※断熱材を使用する場合は、断熱材の厚みをお知らせください。
- ※断熱材使用インサートについてはポンチ別途注文となります。

勾配	0.3	0.4	0.5
角度	17°	22°	27°
カラー	白	緑	黄

※セットに時間をいただいています納期をご確認ください。  
 ※左記以外の度数は取扱っておりません。  
 ※台座材質=硬質ポリエチレン

**テーパー-DPD**  
 合板及びデッキ  
 +断熱材用

※DPDに関してはP7~8をご覧ください。

**ご注意**  
 DPDベースとテーパー台座の釘穴がずれている場合は、釘打ち込み時に調整してください

★生産物賠償保険加入済(PL法適応商品)

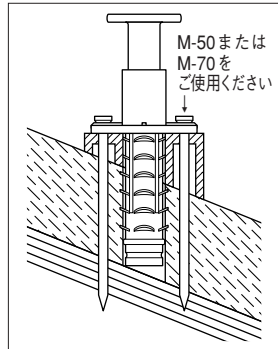

品番	ねじ径	埋設	断熱材厚	下穴径	適用業種	梱包数	カラー
テーパー-17° DPD -3025	W3/8	25mm	1mm~	φ16mm	軽天・軽設備用	特注	8色
-3050	W3/8	45mm	1mm~	φ16mm	一般設備用		8色
-4060	W1/2	60mm	1mm~	φ22mm	重設備用		8色
-5095	W5/8	95mm	1mm~	φ25mm			6色

※テーパーDPDは勾配0.3(角度17°)のみとなります。

**テーパー-DND**  
 合板及びデッキ+断熱材用  
 オール樹脂タイプ

※DNDに関してはP23をご覧ください。

**ご注意**  
 DNDベースとテーパー台座の釘穴がずれている場合は、釘打ち込み時に調整してください

★生産物賠償保険加入済(PL法適応商品)

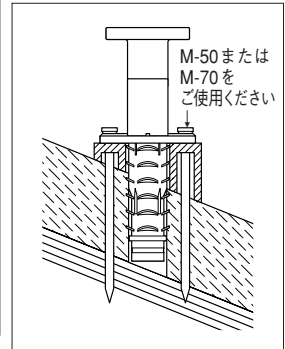

品番	ねじ径	埋設	断熱材厚	下穴径	適用業種	梱包数	カラー
テーパー-17° DND -3045	W3/8	35mm	1mm~	φ22mm	軽天・軽設備用	特注	8色

※テーパーDNDは勾配0.3(角度17°)のみとなります。

**テーパー-MS**  
 デッキプレート用

※MSに関してはP11をご覧ください。

**ご注意**  
 現場状況によって、生コン打設時に押されて想定外の角度が出ない恐れがある場合は、結束線などで固定してください

★生産物賠償保険加入済(PL法適応商品)

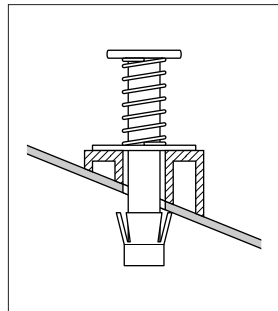

品番	ねじ径	埋設	下穴径	適用業種	梱包数	カラー
テーパー-MS-3020	W3/8	20mm	φ16mm	軽天・軽設備用	特注	7色
-3040	W3/8	40mm	φ16mm	一般設備用		7色
-4050	W1/2	50mm	φ22mm	重設備用		7色

**テーパー-MH**  
 合板型枠用

※MHに関してはP18をご覧ください。

★生産物賠償保険加入済(PL法適応商品)

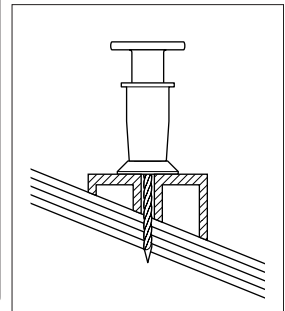

品番	ねじ径	埋設	下穴径	適用業種	梱包数	カラー
テーパー-MH-3030	W3/8	30mm	—	軽天・軽設備用	特注	7色
-3050	W3/8	50mm	—	一般設備用		7色
-4060	W1/2	60mm	—	重設備用		6色
-5070	W5/8	70mm	—			6色

# 耐震用インサート

- 溶接された補強筋でコンクリートの支持力が高くなり、また鉄筋への溶接・結束もできます。
  - 補強筋のサイズは通常D10×150Lですが特注サイズも製造いたします。
  - ステンレス製も製造いたします。
- ※耐震用インサートは特注(納期は数量によって変わります)となりますので、お早めにご相談ください。



## DPDX デッキ・ハーフPC・ 断熱材用

※DPDに関してはP7~8をご覧ください。

★生産物賠償保険加入済(PL法適応商品)

※上段:品番表/下段:強度表

品番	ねじ径	埋設・M	ドリル径・mm	適用業種	梱包数	カラー
DPDX-3060	W3/8	60mm	φ16			8色
DPDX-4080	W1/2	80mm	φ22	耐震補強用	特注	8色
DPDX-5095	W5/8	95mm	φ25			6色

品番	コンクリート埋設引抜強度kN(カッコ内はkgf)				コンクリート 圧縮強度 N/mm <sup>2</sup>
	測値①	測値②	測値③	平均値	
DPDX-3060	31.0 (3160)	30.4 (3100)	31.3 (3190)	30.9 (3150)	19.7 (201)
DPDX-4080	46.4 (4730)	45.8 (4670)	45.0 (4590)	45.8 (4663)	19.7 (201)
DPDX-5095	61.5 (6270)	63.8 (6510)	62.1 (6330)	62.5 (6370)	19.7 (201)



## MHX 合板型枠用

※MHに関してはP18をご覧ください。

★生産物賠償保険加入済(PL法適応商品)

※上段:品番表/下段:強度表

品番	ねじ径	埋設・M	ドリル径・mm	適用業種	梱包数	カラー
MHX-3085	W3/8	85mm	—			7色
MHX-4105	W1/2	100mm	—	耐震補強用	特注	6色
MHX-5120	W5/8	120mm	—			6色

品番	コンクリート埋設引抜強度kN(カッコ内はkgf)				コンクリート 圧縮強度 N/mm <sup>2</sup>
	測値①	測値②	測値③	平均値	
MHX-3085	31.4 (3200)	31.5 (3210)	31.2 (3180)	31.3 (3190)	19.7 (201)
MHX-4105	50.0 (5100)	49.5 (5050)	49.3 (5030)	49.6 (5060)	19.7 (201)
MHX-5120	65.3 (6660)	64.6 (6590)	65.4 (6670)	65.1 (6640)	19.7 (201)



## MPX デッキプレート用

※MPに関してはP10をご覧ください。

★生産物賠償保険加入済(PL法適応商品)

※上段:品番表/下段:強度表

品番	ねじ径	埋設・M	ドリル径・mm	適用業種	梱包数	カラー
MPX-3060	W3/8	60mm	φ15	耐震補強用	特注	6色
MPX-4070	W1/2	70mm	φ21			5色

品番	コンクリート埋設引抜強度kN(カッコ内はkgf)				コンクリート 圧縮強度 N/mm <sup>2</sup>
	測値①	測値②	測値③	平均値	
MPX-3060	27.6 (2810)	28.4 (2900)	28.0 (2860)	27.9 (2850)	19.7 (201)
MPX-4070	35.3 (3600)	34.4 (3510)	35.5 (3620)	35.1 (3576)	19.7 (201)



## PAX 合板型枠用樹脂釘 セット済タイプ

※PAに関してはP19をご覧ください。

★生産物賠償保険加入済(PL法適応商品)

※上段:品番表/下段:強度表

品番	ねじ径	埋設・M	ドリル径・mm	適用業種	梱包数	カラー
PAX-3075	W3/8	75mm	—			8色
PAX-4090	W1/2	90mm	—	耐震補強用	特注	5色

品番	コンクリート埋設引抜強度kN(カッコ内はkgf)				コンクリート 圧縮強度 N/mm <sup>2</sup>
	測値①	測値②	測値③	平均値	
PAX-3075	31.0 (3160)	30.4 (3100)	31.3 (3190)	30.9 (3150)	19.7 (201)
PAX-4090	46.4 (4730)	45.8 (4670)	45.0 (4590)	45.7 (4663)	19.7 (201)



## MCX 合板型枠用樹脂釘 別打ちタイプ

※MCに関してはP20をご覧ください。

★生産物賠償保険加入済(PL法適応商品)

※上段:品番表/下段:強度表

品番	ねじ径	埋設・M	ドリル径・mm	適用業種	梱包数	カラー
MCX-3075	W3/8	75mm	—			8色
MCX-4090	W1/2	90mm	—	耐震補強用	特注	5色
MCX-5105	W5/8	105mm	—			5色

品番	コンクリート埋設引抜強度kN(カッコ内はkgf)				コンクリート 圧縮強度 N/mm <sup>2</sup>
	測値①	測値②	測値③	平均値	
MCX-3075	31.0 (3160)	30.4 (3100)	31.3 (3190)	30.9 (3150)	19.7 (201)
MCX-4090	46.4 (4730)	45.8 (4670)	45.0 (4590)	45.7 (4663)	19.7 (201)
MCX-5105	61.5 (6270)	63.8 (6510)	62.1 (6330)	62.5 (6370)	19.7 (201)



## MPCX PC工場用厚鋼板用

※MPCに関してはP28をご覧ください。

★生産物賠償保険加入済(PL法適応商品)

※上段:品番表/下段:強度表

品番	ねじ径	埋設・M	ドリル径・mm	適用業種	梱包数	カラー
MPCX-3085	W3/8	85mm	—			7色
MPCX-4105	W1/2	100mm	—	耐震補強用	特注	6色
MPCX-5120	W5/8	120mm	—			6色

品番	コンクリート埋設引抜強度kN(カッコ内はkgf)				コンクリート 圧縮強度 N/mm <sup>2</sup>
	測値①	測値②	測値③	平均値	
MPCX-3085	31.4 (3200)	31.5 (3210)	31.2 (3180)	31.3 (3190)	19.7 (201)
MPCX-4105	50.0 (5100)	49.5 (5050)	49.3 (5030)	49.6 (5060)	19.7 (201)
MPCX-5120	65.3 (6660)	64.6 (6590)	65.4 (6670)	65.1 (6640)	19.7 (201)

一覧表

ガイド

ご注意

索引

断熱材用

デッキ用

合板用

オール樹脂

テーパー

耐震用

鋼製型枠

ステンレス

ミリサイズ

型枠用

オフショウ

一覧表

ガイド

ご注意

索引

断熱材用

デッキ用

合板用

オール樹脂

テーパー

耐震用

鋼製型枠

ステンレス

ミリサイズ

型枠用

オフショウ



# コブラ MCT 両面テープインサート



★生産物賠償保険加入済 (PL法適応商品)

- 鋼製型枠・樹脂型枠等、釘を使えない型枠に使用します。
- 型枠上のホコリ等、よく拭き取ってから使用してください。
- オムニア板、カイザー板等の先理込インサートに最適です。
- ミリサイズも各種用意しています。(P31の一覧表をご覧ください)

■寸法図

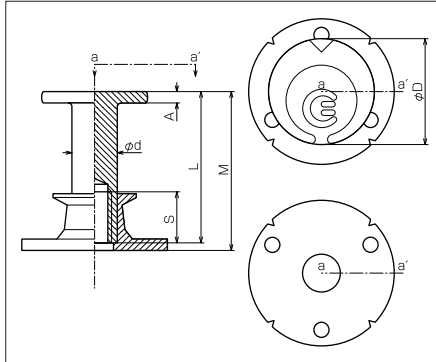

- 丸テープとリングテープを選択してください。

**丸テープ**：粘着力あります。  
ノロの進入を防ぎます。  
**リングテープ**：はがし易く、色の確認が容易です。

- 両面テープだけの販売もいたします。P37をご覧ください。

■品番表

品番	ねじ径	埋設・M	有効ねじ・S	頭径・D	胴径・d	金具全長・L	頭厚・A	断熱材厚・mm	ドリル径・mm	適用業種	梱包数	カラー
MCT-3020	W3/8	20	13~	28	12	18	3	—	—	軽設備用	500	赤・青・黄・白・緑・(オレンジ・ブルー・ピンク)
*MCT-3040	W3/8	43	13~	28	12	41	3	—	—	一般設備用	400	赤・青・黄・白・緑・(オレンジ・ブルー・ピンク)
*MCT-3050	W3/8	53	13~	28	12	51	3	—	—		300	赤・青・黄・白・緑・(オレンジ・ブルー・ピンク)
*MCT-4050	W1/2	49	25~	33	17	45	3	—	—	重設備用	200	赤・青・黄・白・緑
*MCT-4070	W1/2	70	25~	28	17	65	3	—	—		150	赤・青・黄・白・緑
*MCT-5055	W5/8	55	30~	35	22	50	5	—	—		100	赤・青・黄・白・緑
*MCT-5100	W5/8	105	30~	35	22	100	5	—	—	50	赤・青・黄・白・緑	

\*上記カラー(カッコ内は特注色のため、納期をご確認ください。)\*ステンレス製(特注)もあります。P31をご覧ください。\*印のサイズは受注生産(3日程度かかります)となります。

■施工手順

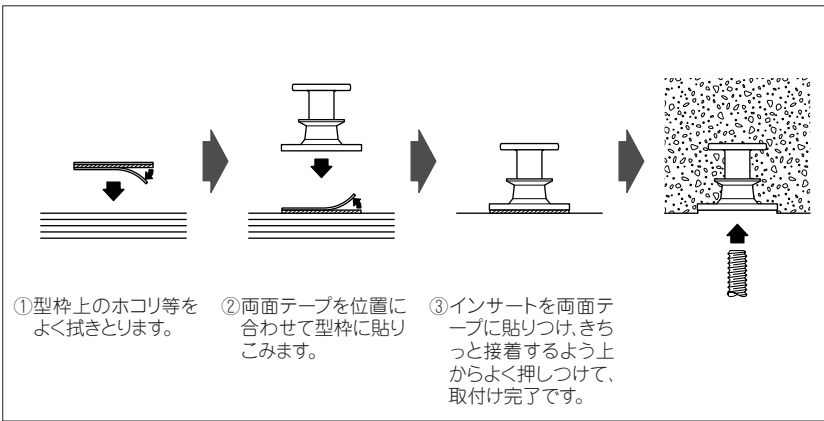

■試験方法

下図に示すように、反力台上に球座、センターホール型ロードセル及びセンターホール型オイルジャッキを設置し、インサートに引っ張り力を加え、破壊荷重を求めた。

\*設計基準コンクリート圧縮強度=17.7N/mm<sup>2</sup>(180kgf/cm<sup>2</sup>)

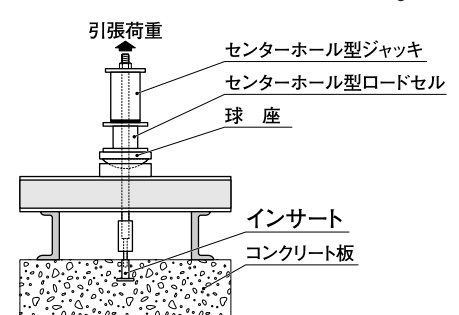

■強度表 (破壊状況及び破断コンクリートの寸法は実験最小値を記録したもの)

品番	コンクリート埋設引抜強度kN(カッコ内はkgf)				コンクリート圧縮強度 N/mm <sup>2</sup>	破壊状況	破断コンクリート寸法(mm)		金具単体引張試験値 kN
	測値①	測値②	測値③	平均値			A	B	
MCT-3020	7.8 (798)	8.9 (905)	9.6 (975)	8.7 (877)	46.8 (477)		190	150	30.9 (3150)
MCT-3040	19.2 (1960)	20.9 (2130)	24.7 (2520)	21.6 (2203)	19.7 (201)		430	310	30.0 (3060)
MCT-3050	24.7 (2520)	24.6 (2510)	—	24.7 (2515)	19.7 (201)		470	350	30.4 (3100)
MCT-4050	29.0 (2960)	31.1 (3170)	31.6 (3220)	30.6 (3116)	19.7 (201)		520	230	68.6 (7000)
MCT-4070	34.8 (3545)	32.4 (3301)	32.4 (3306)	33.2 (3384)	19.7 (201)		550	390	67.2 (6850)
MCT-5055	41.7 (4250)	41.2 (4200)	42.3 (4310)	41.7 (4253)	46.8 (477)		482	358	84.3 (8600)
MCT-5100	61.8 (6302)	63.0 (6424)	63.1 (6434)	62.6 (6383)	19.7 (201)		コンクリート躯体割裂破壊		88.8 (9055)

\*表中の試験値はSI単位・応力へ換算した数値。カッコ内は工学単位・重量キログラム(kgf)を表した数値です。  
\*金具単体引張強度は、インサート胴部破断時の数値です。

■材質表

本体部分材質	樹脂部分材質
SWRCH	硬質ポリエチレン



# プレコン MPC PC工場用厚鋼板用インサート



- PCベッド用の受治具インサートで、ネジ式受治具と溶接用受治具のどちらでもお選びいただけます。(P37をご覧ください)
- 受治具は再使用、転用ができます。
- ミリサイズも各種用意しています。

■寸法図

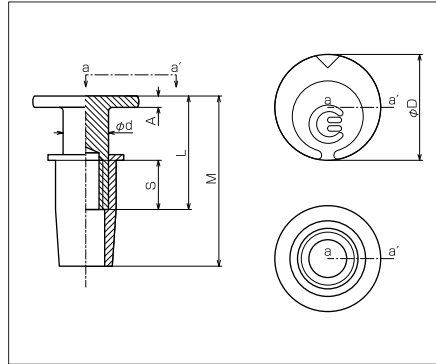

●受治具は別売りとなっています。P37をご覧ください。

■品番表

品番	ねじ径	埋設・M	有効ねじ・S	頭径・D	胴径・d	金具全長・L	頭厚・A	断熱材厚・mm	ドリル径・mm	適用業種	梱包数	カラー
MPC-2545	W5/16	45	13~	28	12	30	3	—	—	軽設備用	500	赤・青・黄・白・緑(オレンジ・グレー)
MPC-3045	W3/8	45	13~	26	12	30	3	—	—	一般設備用	500	赤・青・黄・白・緑(オレンジ・グレー)
MPC-4060	W1/2	65	25~	33	17	45	3	—	—	重設備用	250	赤・青・黄・白・緑(オレンジ・グレー)
MPC-5070	W5/8	70	30~	35	22	50	5	—	—		100	赤・青・黄・白・緑(オレンジ・グレー)

※上記カラー(カッコ内)は特注色のため、納期をご確認ください。 ※ステンレス製(特注)もあります。P31をご覧ください。

■施工手順

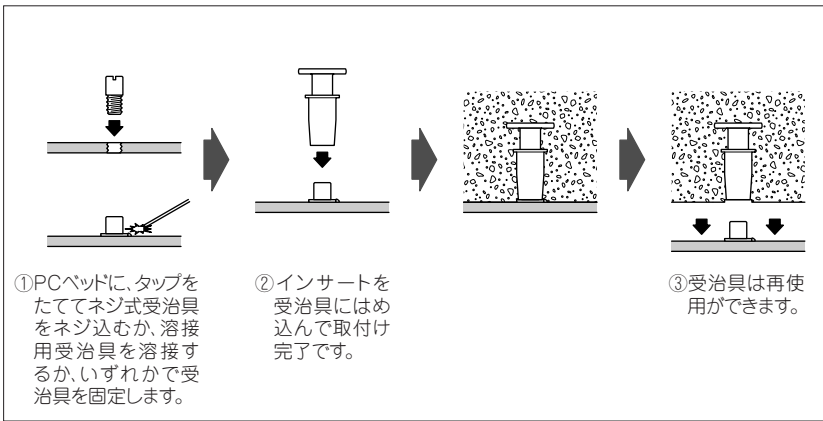

■試験方法

下図に示すように、反力台上に球座、センターホール型ロードセル及びセンターホール型オイルジャッキを設置し、インサートに引っ張り力を加え、破壊荷重を求めた。

※設計基準コンクリート圧縮強度=17.7N/mm<sup>2</sup>(180kgf/cm<sup>2</sup>)

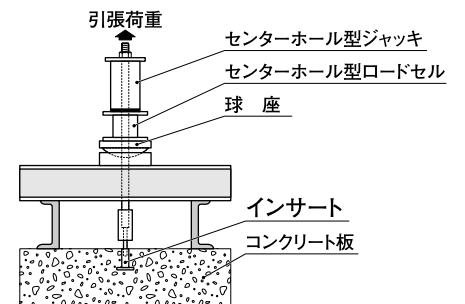

■強度表 (破壊状況及び破断コンクリートの寸法は実験最小値を記録したもの)

品番	コンクリート埋設引抜強度kN(カッコ内はkgf)				コンクリート圧縮強度 N/mm <sup>2</sup>	破壊状況	破断コンクリート寸法(mm)		金具単体引張試験値 kN
	測値①	測値②	測値③	平均値			A	B	
MPC-2545	23.2 (2370)	22.1 (2250)	23.5 (2400)	22.9 (2340)	46.8 (477)		380	125	25.0 (2550)
MPC-3045	31.1 (3168)	31.4 (3198)	28.1 (2864)	30.2 (3076)	46.8 (477)		下線イ=インサート胴部破断		31.0 (3158)
MPC-4060	32.6 (3320)	31.3 (3190)	—	31.9 (3255)	19.7 (201)		510	340	68.6 (7000)
MPC-5070	49.1 (5010)	46.6 (4750)	50.3 (5130)	48.7 (4963)	19.7 (201)		下線ロ=コンクリート躯体割裂破壊		90.2 (9200)

※表中の試験値はSI単位・応力へ換算した数値。カッコ内は工学単位・重量キログラム(kgf)を表した数値です。 ※金具単体引張強度は、インサート胴部破断時の数値です。

■材質表

本体部分材質	樹脂部分材質
SWRCH	硬質ポリエチレン

一覧表

ガイド

ご注意

索引

断熱材用

デッキ用

合板用

オール樹脂  
テーパー

耐震用

鋼製型枠  
PC

ステンレス  
ミリサイズ

建  
材

オフシ  
ョン

一覧表

ガイド

ご注意

索引

断熱材用

デッキ用

合板用

オール樹脂  
テーパー

耐震用

鋼製型枠  
PC

ステンレス  
ミリサイズ

建  
材

オフシ  
ョン

# 異形インサート

- サイズ表以外のサイズ、インチねじも製作いたします。
- 表面処理各種可能ですので、ご指定ください。  
～キジ・ユニクロ(インチ)・クロメート(ミリ)・ダクロ・ドブ
- EKS、EKPタイプについてはステンレス製品もごぞいます。
- すべて受注生産となります。

※P・PC用カタログを別途用意しております。  
詳細はお問い合わせください。



★生産物賠償保険加入済 (PL法適応商品)

## EKV V型

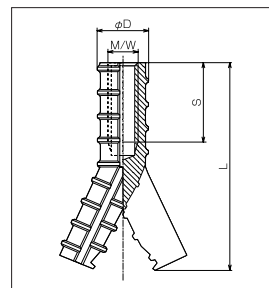

品番	ねじ径	外径・D	全長・L	有効ねじ・S
EKV-16100	M16	25	100	35
EKV-20150	M20	32	150	40
EKV-22150	M22	35	150	50
EKV-24150	M24	38	150	50



★生産物賠償保険加入済 (PL法適応商品)

## EKS ストレート型

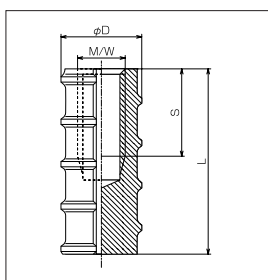

品番	ねじ径	外径・D	全長・L	有効ねじ・S
EKS-1250	M12	19	50	30
EKS-1675	M16	25	75	35
EKS-20100	M20	32	100	40
EKS-22100	M22	35	100	50
EKS-24150	M24	38	150	50



★生産物賠償保険加入済 (PL法適応商品)

## EKN 貫通型

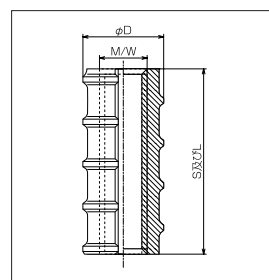

品番	ねじ径	外径・D	全長・L	有効ねじ・S
EKN-1630	M16	22	30	—
EKN-1650	M16	25	50	—
EKN-2060	M20	32	60	—
EKN-2280	M22	35	80	—



★生産物賠償保険加入済 (PL法適応商品)

## EKP ピン穴型

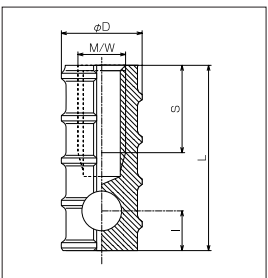

品番	ねじ径	外径・D	全長・L	有効ねじ・S
EKP-20100	M20	32	100	40
EKP-20150	M20	32	150	40
EKP-22150	M22	35	150	50
EKP-24200	M24	38	200	50

※ピン穴 φ12～φ23



★生産物賠償保険加入済 (PL法適応商品)

## EKX クロス型

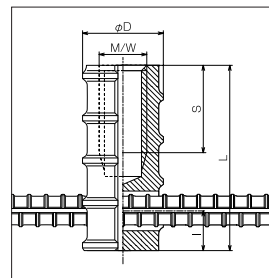

品番	ねじ径	外径・D	全長・L	有効ねじ・S
EKX-20100	M20	32	100	40
EKX-20150	M20	32	150	40
EKX-22150	M22	35	150	50
EKX-24200	M24	38	200	50

※EKXはEKPにD10×150Lを溶接するタイプです

一覧表  
ガイド  
ご注意  
索引  
断熱材用  
デッキ用  
合板用  
オール樹脂  
テーパー  
耐震用  
鋼製型枠  
P・C  
ステンレス  
ミリサイズ  
(型枠パーツ)  
建  
材  
オ  
フ  
シ  
ョ  
ン

一覧表  
ガイド  
ご注意  
索引  
断熱材用  
デッキ用  
合板用  
オール樹脂  
テーパー  
耐震用  
鋼製型枠  
P・C  
ステンレス  
ミリサイズ  
(型枠パーツ)  
建  
材  
オ  
フ  
シ  
ョ  
ン

**プレプレート PP-165 PC板目地吊り金物 プレナット PN-30 付属ナット**

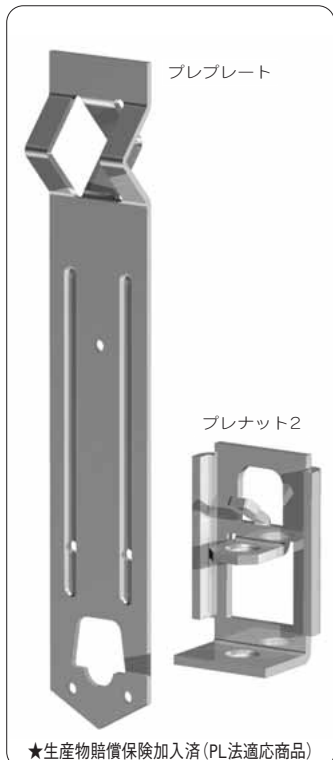

- スパンクリート床板の目地 (目地幅は2mm あります) に挟み込んで使用してください。
- プレナットのねじ径はW3/8です。
- 軽量天井、軽設備用の吊り金物です。(長期許容荷重120kgf)
- 軽天工事にはプレナットに吊りボルトを仮止しますと、足場等が不要です。
- JIS G 3302材を使用しています。
- 天井懐の無いところには、ショートタイプ (110L) をご使用ください。ただし、受注生産になりますので納期をご確認ください。
- **200セット梱包。**
- 目地のスパンは1m又は1.2mあります。支持間隔を考慮してください。

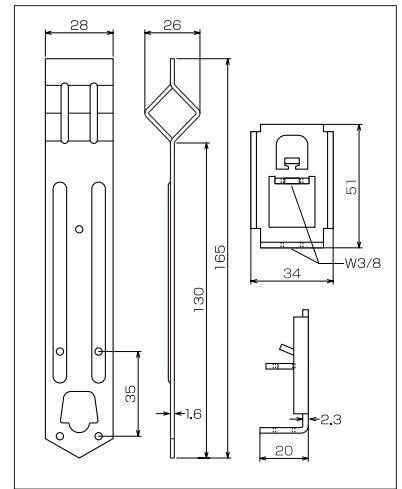

■施工手順

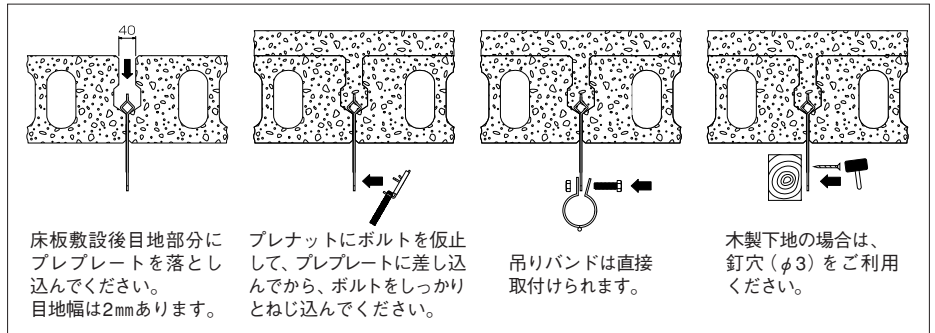

**シャーク DPD+ ジョイントスリーブ DJR+DJE**



- ジョイントスリーブの使用により、床板の厚みが大きくなっても、床板下からの色分けが可能です。
- PC板厚2/3程度まで通常ドリルで穿孔し残り1/3を集塵型ドリルと、ダイヤモンドビットにて施工すると仕上がりがきれいになります。
- 4連ツバによって、抜けることはありません。

詳しくはP9をご参照ください。

■ドリル下穴径

W3/8	W1/2	W5/8
φ 18	φ 24	φ 30

**ゴブラ MC+ 全ネジボルト**



- 穴あけのサイズが小さくてすみます。
- 詳しくはP20をご参照ください。

■ドリル下穴径

W3/8	W1/2	W5/8
φ 10	φ 14	φ 18

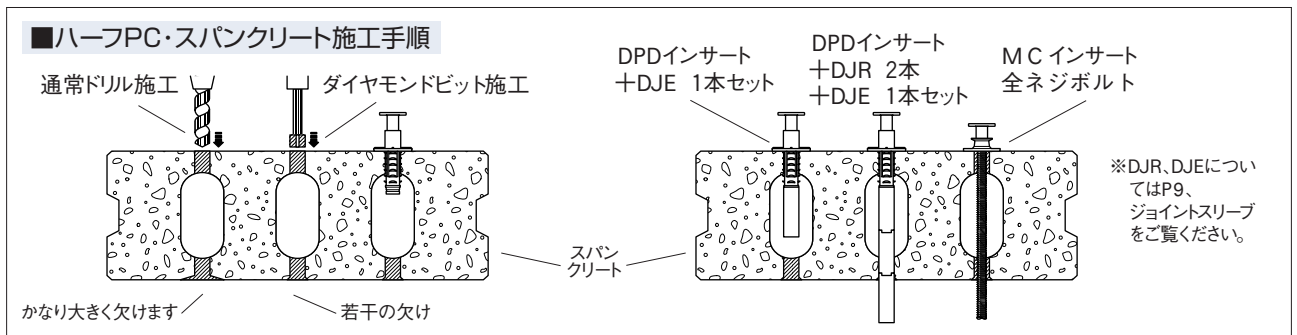

一覧表  
ガイド  
ご注意  
索引  
断熱材用  
デッキ用  
合板用  
オール樹脂  
テーパー  
耐震用  
鋼製型枠  
P C  
ステンレス  
型枠パッキン  
材  
オプション

一覧表  
ガイド  
ご注意  
索引  
断熱材用  
デッキ用  
合板用  
オール樹脂  
テーパー  
耐震用  
鋼製型枠  
P C  
ステンレス  
型枠パッキン  
材  
オプション

## ステンレスインサート一覧表

★生産物賠償保険加入済(PL法適応商品)

ステンレス	品番	ねじ径	埋設	梱包数
-------	----	-----	----	-----



### ステンレスDPD (多用途タイプ)

SUS・DPD-3025	W3/8	25mm	500
-3050	W3/8	50mm	300
-4060	W1/2	60mm	100
-5095	W5/8	95mm	50



### ステンレスDPDS (多用途タイプ)

SUS・DPD-325S	W3/8	25mm	500
-350S	W3/8	50mm	300
-460S	W1/2	60mm	100
-595S	W5/8	95mm	50



### ステンレスMP (デッキ用)

SUS・MP-3020	W3/8	20mm	500
-3050	W3/8	50mm	200
-4050	W1/2	60mm	100



### ステンレスMS (デッキ用)

SUS・MS-3040	W3/8	40mm	250
-3050	W3/8	50mm	200
-4060	W1/2	60mm	100
-5070	W5/8	70mm	50



### ステンレスPA (合板用)

SUS・PA-3030	W3/8	30mm	400
-3060	W3/8	60mm	300



### ステンレスMC (合板用)

SUS・MC-3030	W3/8	30mm	500
-3060	W3/8	60mm	300
-4045	W1/2	45mm	200
-4070	W1/2	70mm	150
-5105	W5/8	105mm	50



### ステンレスMH (合板用)

SUS・MH-3045	W3/8	45mm	500
-4060	W1/2	60mm	200
-4085	W1/2	85mm	100

## ミリサイズインサート一覧表

★生産物賠償保険加入済(PL法適応商品)

ミリサイズ	品番	ねじ径	埋設	梱包数
-------	----	-----	----	-----



### DPD (多用途タイプ)

DPD-0825	M8	25mm	500
-1050	M10	50mm	400
-1270	M12	70mm	100
-1670	M16	70mm	50
-1695	M16	95mm	50



### DPDS (多用途タイプ)

DPD-0825S	M8	25mm	500
-1050S	M10	50mm	400
-1270S	M12	70mm	100
-1670S	M16	70mm	50
-1695S	M16	95mm	50



### MP (デッキ用)

MP-1250	M12	60mm	100
---------	-----	------	-----



### MS (デッキ用)

MS-1050	M10	50mm	200
-1260	M12	60mm	100
-1670	M16	70mm	50

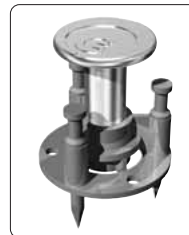

### PA (合板用)

PA-1030	M10	30mm	400
PA-1050	M10	50mm	300
PA-1255	M12	55mm	200
PA-1285	M12	85mm	100



### MC (合板用)

MC-0830	M8	30mm	500
-1255	M12	55mm	200
-1285	M12	85mm	100
-1655	M16	55mm	100
-1680	M16	80mm	50
-16100	M16	100mm	50

※ステンレスインサート及びミリサイズインサートは受注生産体制を取っていますので、お早めに納期等の確認をお願いいたします。

※ミリサイズインサート、P・PC用インサートのカタログもご用意しております。

一覧表  
ガイド  
ご注意  
索引  
断熱材用  
デッキ用  
合板用  
オール樹脂  
テーパー  
耐震用  
鋼製型枠  
P・PC  
ステンレス  
ミリサイズ  
建材  
オプション

一覧表  
ガイド  
ご注意  
索引  
断熱材用  
デッキ用  
合板用  
オール樹脂  
テーパー  
耐震用  
鋼製型枠  
P・PC  
ステンレス  
ミリサイズ  
建材  
オプション



# アジャスト MA 横付インサート キャップ仕上

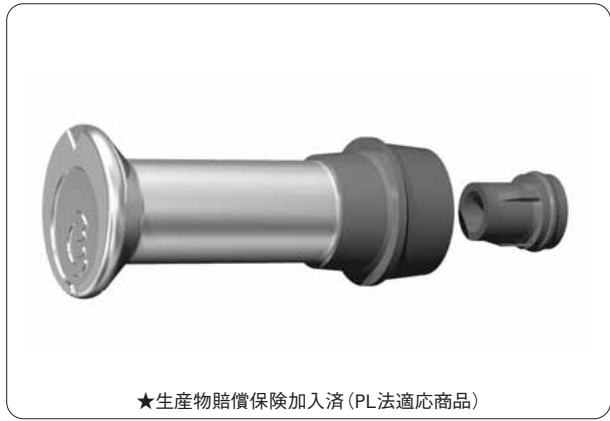

★生産物賠償保険加入済 (PL法適応商品)

- コンクリートの支持部が円形で支持体積が大きい為、強度的に安心です。
  - 使用後は止水キャップをするだけの簡単仕上です。
  - 足場インサート1/2には、仮止用ボルトも入っています。
  - ミリサイズ対応も可能です。詳しくはP・PCカタログに掲載しております。
- ※足場インサート1/2以外のボルトは別途ご注文となります。

■寸法図

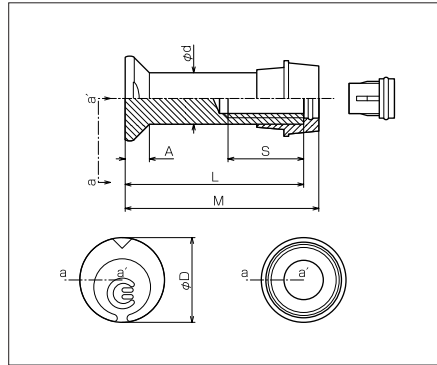

■品番表

品番	ねじ径	埋設・M	有効ねじ・S	頭径・D	胴径・d	金具全長・L	頭厚・A	ドリル径・mm	首下ボルト	梱包数	カラー
MA-2535	W5/16	35	13~	28	12	30	3	φ 10	—	500	グレー
MA-3040	W3/8	45	13~	28	12	40	3	φ 10	—	500	
MA-4050	W1/2	50	25~	33	17	45	4	φ 12	—	200	
足場インサート1/2	W1/2	70	25~	28	17	65	8	φ 12	1/2×25	100	
MA-5100	W5/8	105	30~	35	22	100	5	φ 16	—	50	

■施工手順

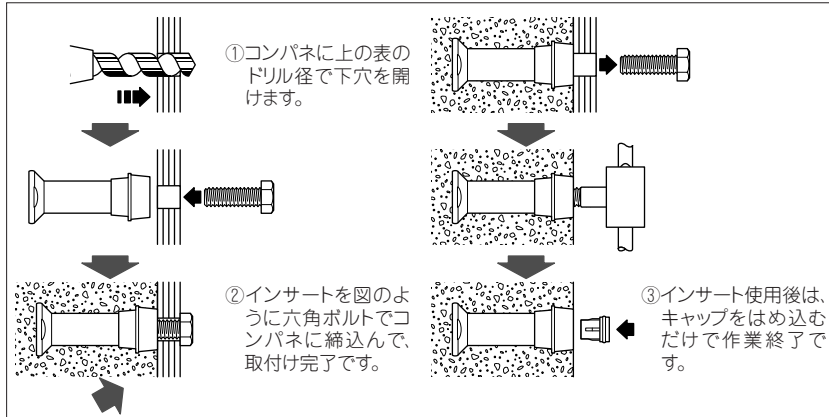

■試験方法

下図に示すように、反力台上に球座、センターホール型ロードセル及びセンターホール型オイルジャッキを設置し、インサートに引っ張り力を加え、破壊荷重を求めた。

※設計基準コンクリート圧縮強度=17.7N/mm<sup>2</sup>(180kgf/cm<sup>2</sup>)

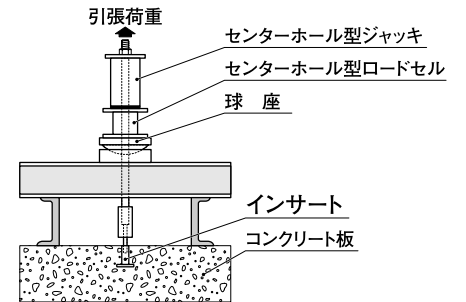

■強度表 (破壊状況及び破断コンクリートの寸法は実験最小値を記録したもの)

品番	コンクリート埋設引抜強度kN (カッコ内はkgf)				コンクリート圧縮強度 N/mm <sup>2</sup>	破壊状況	破断コンクリート寸法 (mm)		金具単体引張試験値 kN
	測値①	測値②	測値③	平均値			A	B	
MA-2535	11.1 (1130)	8.3 (850)	8.3 (850)	9.2 (943)	19.7 (201)		260	200	25.0 (2550)
MA-3040	20.6 (2100)	22.0 (2240)	20.8 (2120)	21.1 (2153)	19.7 (201)		430	310	31.4 (3200)
MA-4050	26.4 (2690)	27.2 (2770)	27.9 (2850)	27.2 (2770)	19.7 (201)		520	280	68.6 (7000)
足場インサート1/2	39.6 (4040)	40.5 (4130)	41.4 (4220)	40.5 (4130)	19.7 (201)		600	340	70.1 (7150)
MA-5100	61.8 (6302)	63.0 (6424)	63.1 (6434)	62.6 (6383)	19.7 (201)		コンクリート躯体割裂破壊		88.8 (9055)

※表中の試験値はSI単位・応力へ換算した数値。カッコ内は工学単位・重量キログラム (kgf) を表した数値です。  
 ※金具単体引張強度は、インサート胴部破断時の数値です。

■材質表

本体部分材質	樹脂部分材質
SWRM	硬質ポリエチレン

一覧表  
ガイド  
ご注意  
索引  
断熱材用  
デッキ用  
合板用  
オール樹脂  
テーパー  
耐震用  
鋼製型枠  
ミリサイズ  
型建材  
オフシオン

一覧表  
ガイド  
ご注意  
索引  
断熱材用  
デッキ用  
合板用  
オール樹脂  
テーパー  
耐震用  
鋼製型枠  
ミリサイズ  
型建材  
オフシオン



# アジャストP MAP 足場インサート打放しセパ用 モルタル仕上



★生産物賠償保険加入済 (PL法適応商品)

- コンクリート打放し施工に最適です。
- ハネ付ボルトを使用している為、型枠への固定が抜群です。
- セパを使用するので、壁つなぎの時、新たに型枠に穴をあける必要がありません。
- コンクリート打設後、MAPインサート配置場所がわかりやすいカラーPコン (黄色) を使用。

■寸法図

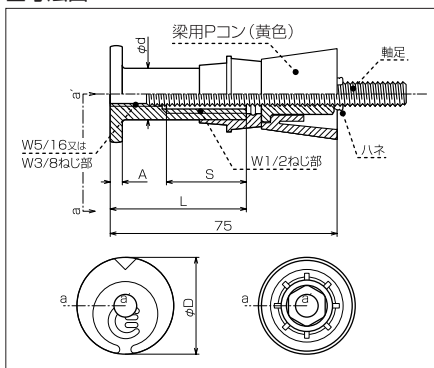

■品番表

品番	セパ径	埋設・M	有効ねじ・S	頭径・D	胴径・d	金具全長・L	頭厚・A	ドリル径・mm	梱包数	カラー
MAP-1/2×5/16	W5/16	75	25~	32	17	45	4	φ9	100	グレー

■施工例

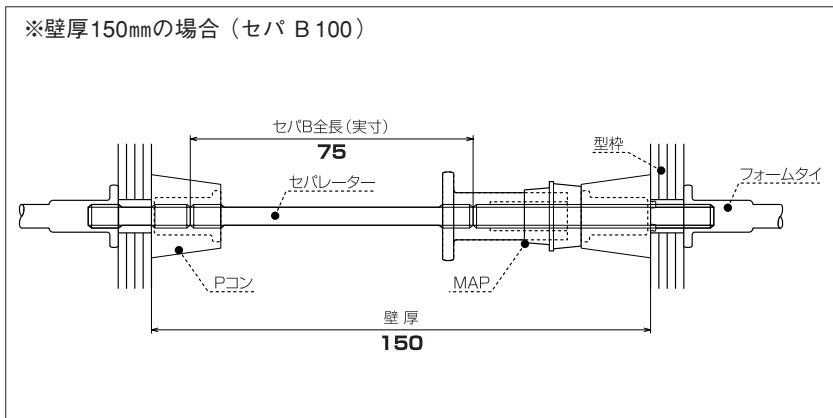

■試験方法

下図に示すように、反力台上に球座、センターホール型ロードセル及びセンターホール型オイルジャッキを設置し、インサートに引っ張り力を加え、破壊荷重を求めた。

※設計基準コンクリート圧縮強度=17.7N/mm<sup>2</sup>(180kgf/cm<sup>2</sup>)

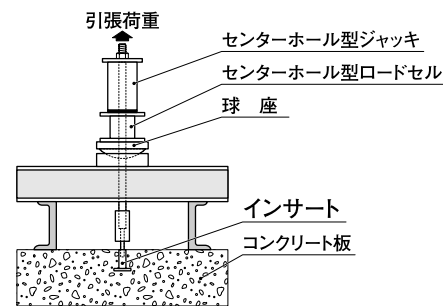

■強度表 (破壊状況及び破断コンクリートの寸法は実験最小値を記録したもの)

品番	コンクリート埋設引抜強度kN(カッコ内はkgf)				コンクリート圧縮強度 N/mm <sup>2</sup>	破壊状況	破断コンクリート寸法(mm)		金具単体引張試験値 kN
	測値①	測値②	測値③	平均値			A	B	
MAP-1/2×5/16	28.9 (2950)	37.0 (3769)	36.5 (3727)	34.1 (3482)	19.7 (201)		550	400	68.6 (7000)

※表中の試験値はSI単位・応力へ換算した数値。カッコ内は工学単位・重量キログラム (kgf) を表した数値です。  
※金具単体引張強度は、インサート胴部破断時の数値です。

■材質表

本体部分材質	樹脂部分材質
SWRM	硬質ポリエチレン

一覧表  
ガイド  
ご注意  
索引  
断熱材用  
デッキ用  
合板用  
オール樹脂  
テーパー  
耐震用  
鋼製型枠  
P.C  
ミリサイズ  
ステンレス  
型枠パーツ  
建材  
オプション

一覧表  
ガイド  
ご注意  
索引  
断熱材用  
デッキ用  
合板用  
オール樹脂  
テーパー  
耐震用  
鋼製型枠  
P.C  
ミリサイズ  
ステンレス  
型枠パーツ  
建材  
オプション

# アジャストロ MOA ワンパンチ式横付インサート キャップ仕上

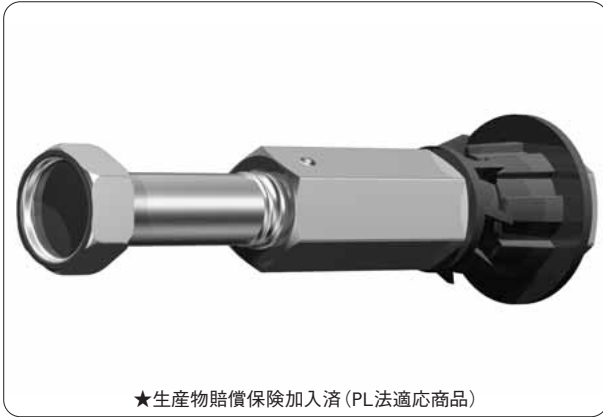

★生産物賠償保険加入済 (PL法適応商品)

- 型枠への取付けはワンパンチですので、作業員一人での取付けが可能です。
  - 使用後はキャップをするだけの簡単仕上です。
  - 二重合板(24mm厚)対応Wタイプもあります。
  - 外断熱壁工法についての対応品もあります。営業部までお問い合わせください。
- ※取付け前に、セットされている六角ボルトがゆるんでいないかご確認ください。

■寸法図

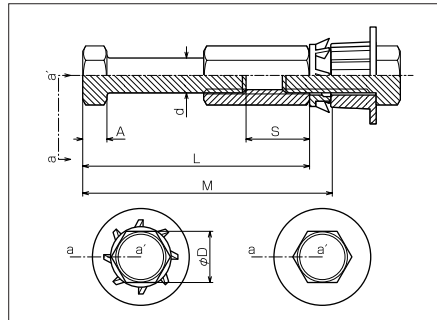

■品番表

品番	ねじ径	埋設・M	有効ねじ・S	頭径・D	胴径・d	金具全長・L	頭厚・A	コンパネ厚・mm	ドリル径・mm	梱包数	カラー
MOA-4080	W1/2	80	21~	19.5/17	11	74	8	12	φ21	100	グレー
MOA-4080W	W1/2	80	21~	19.5/17	11	74	8	24	φ21	100	

■施工手順

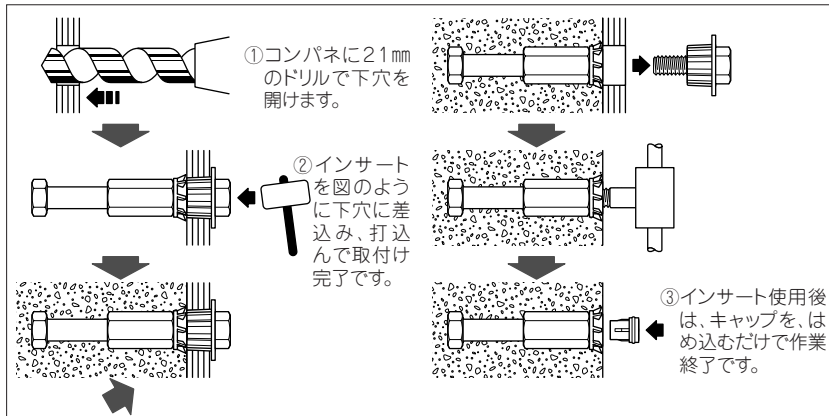

■試験方法

下図に示すように、反力台上に球座、センターホール型ロードセル及びセンターホール型オイルジャッキを設置し、インサートに引っ張り力を加え、破壊荷重を求めた。

※設計基準コンクリート圧縮強度=17.7N/mm<sup>2</sup>(180kgf/cm<sup>2</sup>)

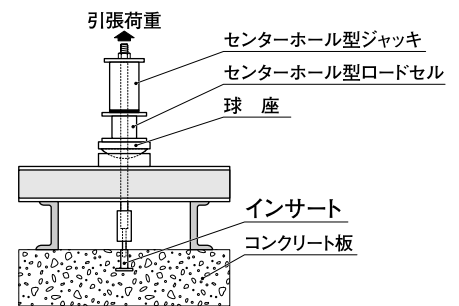

■強度表 (破壊状況及び破断コンクリートの寸法は実験最小値を記録したもの)

品番	コンクリート埋設引抜強度kN (カッコ内はkgf)				コンクリート圧縮強度 N/mm <sup>2</sup>	破壊状況	破断コンクリート寸法 (mm)		金具単体引張試験値 kN
	測値①	測値②	測値③	平均値			A	B	
MOA-4080	33.3 (3400)	35.0 (3570)	33.1 (3380)	33.8 (3450)	13.3 (136)		コンクリート躯体割裂破壊		70.1 (7150)
MOA-4080W	33.3 (3400)	35.0 (3570)	33.1 (3380)	33.8 (3450)	13.3 (136)		コンクリート躯体割裂破壊		70.1 (7150)

※表中の試験値はSI単位・応力へ換算した数値。カッコ内は工学単位・重量キログラム (kgf) を表した数値です。  
※金具単体引張強度は、インサート胴部破断時の数値です。

■材質表

本体部分材質	樹脂部分材質
SWRM	硬質ポリエチレン

一覧表

ガイド

ご注意

索引

断熱材用

デッキ用

合板用

オール樹脂

テーパー

耐震用

鋼製型枠

ミリサイズ

型建材

オフシヨ

一覧表

ガイド

ご注意

索引

断熱材用

デッキ用

合板用

オール樹脂

テーパー

耐震用

鋼製型枠

ミリサイズ

型建材

オフシヨ

# アジャプレート AJP ALC板用足場インサート 溶接タイプ

(AJP-45)→押出成形セメント板 横張工法 縦目地用足場インサート



★生産物賠償保険加入済 (PL法適応商品)

■寸法図

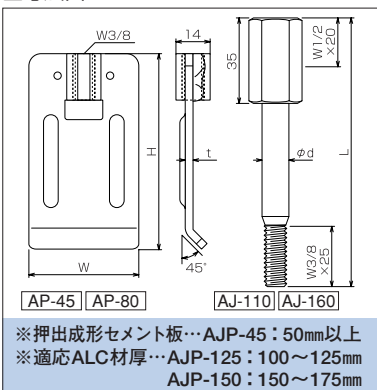

■品番表

品番	プレート長さH	プレート幅W	プレート厚t	インサート部全長L	インサート部軸径d	セット後全長H+L	梱包数
AJP-45	45	45	3.2	110	11	130	50
AJP-125	80	45	3.2	110	11	165	50
AJP-150	80	45	3.2	160	11	215	50

- かいさき部を利用して溶接してください。
- 有資格者によるφ3.2以下の溶接棒で施工してください。
- 目地部を利用するので、補修手間がいません。
- 取付け間隔や耐風力計算は、建築基準法施工例、労働安全衛生規則による「壁つなぎ間隔」と仮設工業会による施工指針に従ってください。
- 風や不測の負荷により足場があおられてボルトとパネルの接触部が破損する場合がありますのでご注意ください。
- APプレートは三価クロムメッキを使用。

※単品カタログを別途用意しております。  
営業部までご請求ください。

■設計荷重と許容設計荷重

単位 [kN]

	設計荷重	安全率	許容設計荷重
引張強度	25.0	2.5	10.0
圧縮強度	15.0	2.0	7.5

アジャプレートの設計荷重は左記の通りに設定しています。安全率を考慮して許容設計荷重を設定してください。

# MK キャップ式埋込コーン

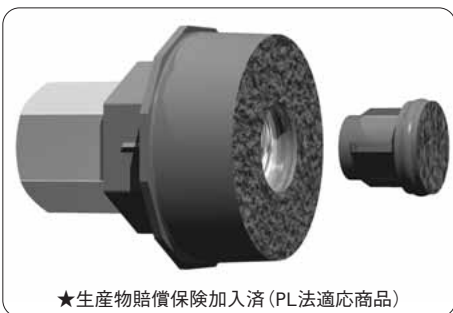

★生産物賠償保険加入済 (PL法適応商品)

■寸法図

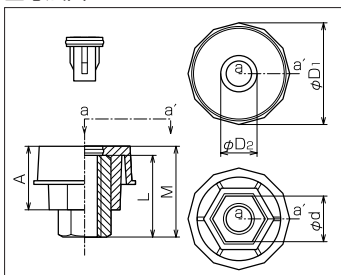

- めんどろなコーンの抜き取りが不要です。
- モルタル処理が不要のため、確実なコストダウンがはかれます。
- 止水性抜群!!仕上げは止水キャップを打込むだけ。
- 止水キャップ打込み後はどのような衝撃でもキャップがはずれることはありません。

■品番表

品番	ねじ径	全長・M	金具全長・L	六角ナット径・d	枠厚・A	枠頭径・D1	キャップ径・D2	コンパネ用ドリル径・mm	梱包数	カラー
MK-25	W5/16	25	22.5	13	17	28	10	φ 10	500	グレー
MK-30	W3/8	25	22.5	13	17	28	10	φ 10	500	
MK-40	W1/2	40	35	17	18	31	13	φ 12	500	
MK-50	W5/8	51	46	23	26	36	17	φ 16	200	

■施工手順

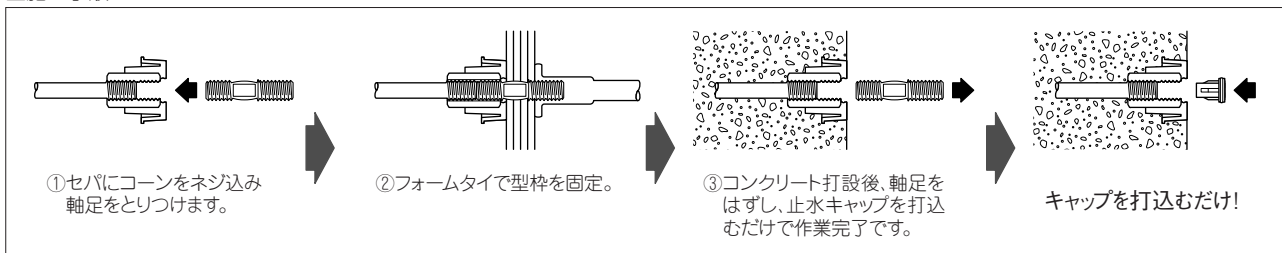

■材質表

本体部分鋼材	枠・止水キャップ部分樹脂
TRMIOK, S-M12	ABS樹脂

# ビットインアンカー B | 間仕切り・土間スラブ用差筋アンカー



★生産物賠償保険加入済 (PL法適応商品)

### ■寸法図

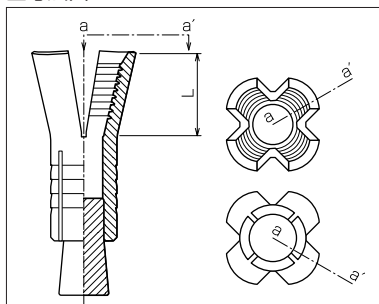

### ■品番表

品番	適応鉄筋			鉄筋適合・L	穿孔深さ	穿孔径	梱包数
	呼び径	直径	筋の高さ				
BI-10	D10	9.1	10.2	18	45~50	φ 14.5	500 (小袋50個入り)

## ♻️ 鉄筋端材のリサイクル！

- 差筋アンカーの特注寸法にお使いください。
  - お手持ちの鉄筋の端材が有効利用できます。(端部は面取りしてご利用ください)
  - 鉄筋にねじ切りは不要です。
- ※アンカーすり割り部に鉄筋のたてリブを合わせて叩き込んでください。

### ■施工手順

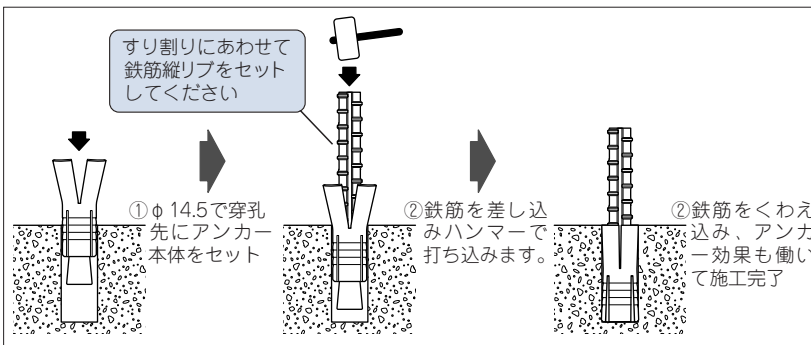

### ■引張り試験結果 (財) 建材試験センター・中央試験所

試験方法~コンクリート試験体 (Fc=29.8N/mm<sup>2</sup>) にアンカーを施工し、鉄筋部に引張り力を加え、アンカーから鉄筋が抜けた数値を測定した。

引張強度	13.5kN (1376kgf)
------	---------------------

※試験体5体の平均値です。  
 ※鉄筋の線径には多少のばらつきがあります。  
 上記数値は関東スチール社の鉄筋を使用した試験結果です。

## 取扱商品

# ドコデモコの字

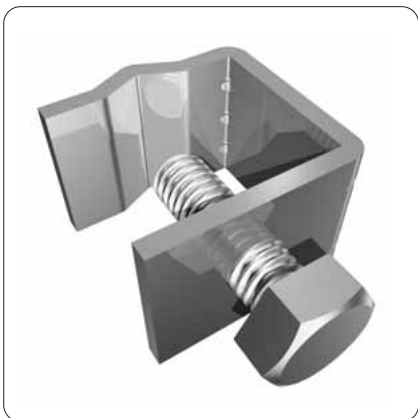

### ■寸法図

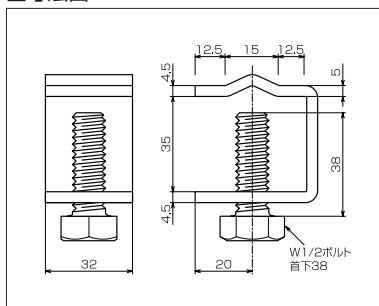

- 構造体に直接溶接できない場合、「ドコデモコの字」に溶接できます。
  - 各種部材の仮止めとして使用できます。
  - 鉄筋 D13~D 29 及び H 鋼に対応します。
- ※リブが入っていないので、強度は高くありません。  
 ※締めすぎに注意してください。押さえプレートが開いていきます。  
 ※あくまで「仮止め」です。重量物は載せないでください。

### ■施工例

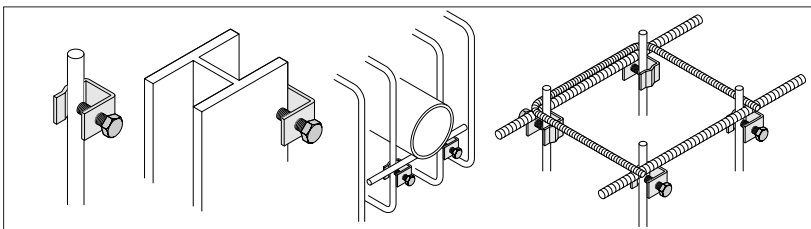

### ■品番表

品番	くわえ厚	梱包数
DK-35	最大35	80

一覧表  
 ガイド  
 ご注意  
 索引  
 断熱材用  
 デッキ用  
 合板用  
 オール樹脂  
 テーパー  
 耐震用  
 鋼製型枠  
 P C  
 ミリサイズ  
 ミリサイズ  
 型建  
 材  
 オプション

一覧表  
 ガイド  
 ご注意  
 索引  
 断熱材用  
 デッキ用  
 合板用  
 オール樹脂  
 テーパー  
 耐震用  
 鋼製型枠  
 P C  
 ミリサイズ  
 ミリサイズ  
 型建  
 材  
 オプション

# オプション No.1



## 樹脂釘

●本体は、P20、23、26をご参照ください。

品番	適用インサート	首下長さ	軸径	梱包数
二段頭タイプ M-30	PA、MC	30mm	φ4	1000
一頭タイプ M-50	DPDS	47mm		1000
一頭タイプ M-70	DPD	67mm		1000

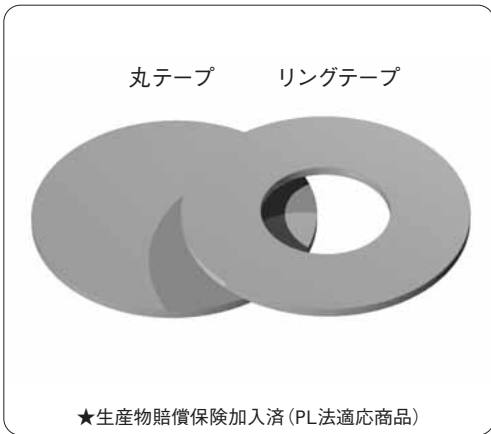

## MCT用両面テープ

●本体は、P23、27をご参照ください。

品番	インサートサイズ	梱包数
35φ丸タイプ	W3/8用	1000
35φリングタイプ	W3/8用	1000
44φ丸タイプ	W1/2用・5/8用	500
44φリングタイプ	W1/2用・5/8用	500



## MPC用受治具

●本体は、P23、26、28をご参照ください。

品番	タイプ	インサートサイズ	梱包数
PCUB-10φ	ネジタイプ ※ネジタイプの ネジ径は W3/8です	W5/16・3/8用	500
PCUB-11φ		M10用	500
PCUB-14.3φ		W1/2用	250
PCUB-17φ		W5/8用	100
PCUY-10φ	溶接タイプ	W3/8用	500

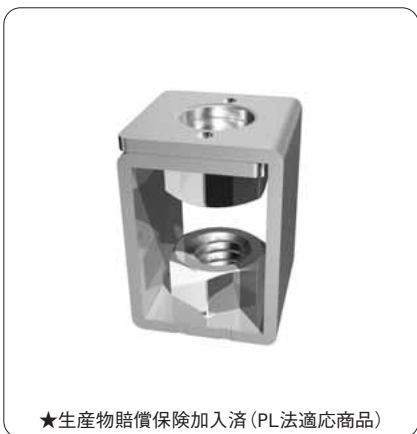

## ボックスナット

●ボルトインサートベアー (BR-3050) との併用で、ねじ込み不足の解消に役立っています。(P13をご参照ください)

※使用上の注意  
アンカーとセットにして打ち込まないでください。  
アンカー打ち込み、トルク締め後にご使用ください。

品番	表面処理
BN-M10 × W3/8	ユニクロ、 ステンレス、 ドブ
-M12 × W1/2	
-W3/8 × W3/8	
-W1/2 × W1/2	

一覧表

ガイド

ご注意

索引

断熱材用

デッキ用

合板用

オール樹脂

テーパー

耐震用

鋼製型枠

ステンレス

ミリサイズ

型枠

オプション

一覧表

ガイド

ご注意

索引

断熱材用

デッキ用

合板用

オール樹脂

テーパー

耐震用

鋼製型枠

ステンレス

ミリサイズ

型枠

オプション



# オプション No.2



★生産物賠償保険加入済 (PL法適応商品)

## 断熱材穴あけポンチ

品番	適用インサート	インサートサイズ	梱包数
MD-15	断熱材用 インサート	W3/8用	50
MD-19		W1/2用	50
MD-25		W5/8用	50



★生産物賠償保険加入済 (PL法適応商品)

## 断熱材穴あけポンチ 電動ドリルタイプ

- 鋼材にS45Cを採用し、驚異の穴開け回数を実現。
- 回転方向は時計回りでご使用ください。逆回転で使用すると軸とポンチ部分が外れます。
- 連続使用時は熱が発生するため、やけどにご注意ください。
- ロングアダプターは100Lになります。

※ドリルチャック用/シャンク径=6.35mm



品番	適用インサート	インサートサイズ	梱包数
DG-15	断熱材用 インサート	W3/8用	50
DG-19		W1/2用	50



★生産物賠償保険加入済 (PL法適応商品)

## デッキ穴あけ用替刃 バリビット・ストッパー・ロングアダプター

- デッキ穴あけ用の替刃で、ストッパーと組合わせて、任意の径の穴が正確にあけられます。ご使用になる穴径に合わせて別途、ストッパーをお求めください。
- 特殊鋼の採用により、連続で4,000個以上の穴が開けられます。(デッキ厚1.6mmの場合)
- ロングアダプターは300Lになります。150LはVB-3、φ16専用になります。

※ドリルチャック用/シャンク径=9mm (SDSでは使用できません)

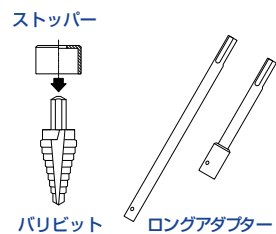

品番	穴あけ可能径 (φ)	ストッパー	適用インサート
VB-3	19、17.5、16、14、12.5、11、9.5、8、6	φ15・16用	ご相談ください
VB-2	25、23.5、22、20.5、19、17.5、16、14	φ16・21・22用	ご相談ください



★生産物賠償保険加入済 (PL法適応商品)

## デッキ穴あけ用替刃 スーパービット・ロングアダプター

- デッキ穴あけ用の替刃で替刃・ストッパー一体型です。
- 下記以外のサイズはバリビットをご利用ください。
- ロングアダプターは350、550Lになります。

※ドリルチャック用/シャンク径=9mm (SDSでは使用できません)

※SB-28の形状はバリビットタイプになります。



品番	ドリル径	適用インサート
SB-15	φ15	MP W3/8
SB-16	φ16	MS W3/8
SB-22	φ22	MS W1/2
SB-28	φ28	MS W5/8

一覧表

ガイド

ご注意

索引

断熱材用

デッキ用

合板用

オール樹脂

テーパー

耐震用

鋼製型枠

ステンレス

型枠(建

材)

オプション

一覧表

ガイド

ご注意

索引

断熱材用

デッキ用

合板用

オール樹脂

テーパー

耐震用

鋼製型枠

ステンレス

型枠(建

材)

オプション

## ■ インサートの選定方法

### ① 型枠を確認します

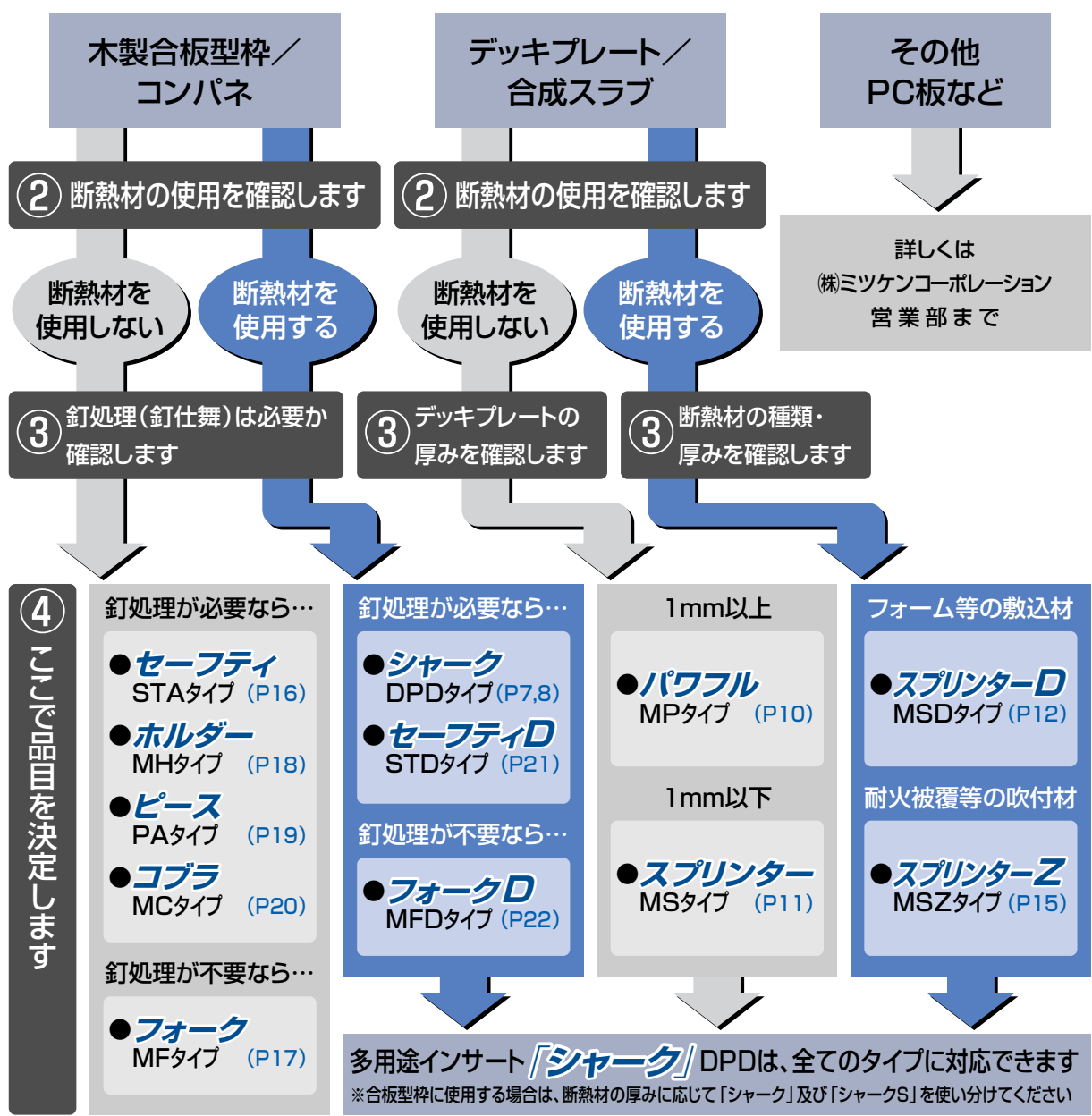

### ⑤ 最後に何を吊るのか (重さ) を確認し品番を決定します



## 株式会社ミツケンコーポレーション

本社 東京都江東区潮見1丁目10番6号  
 〒135-0052 Tel. 03(5606)3351 Fax. 03(5606)3352  
 大阪営業所 大阪府大阪市西区九条南1丁目5番18号  
 〒550-0025 Tel. 06(6575)9770 Fax. 06(6575)9771  
 札幌営業所 北海道札幌市手稲区金山三条1丁目6-30  
 〒006-0043 Tel. 090(4626)8099 Fax. 011(681)5352  
 商品センター 茨城県稲敷市曲淵448番1  
 〒300-0743 Tel. 0299(77)9937 Fax. 0299(77)9938  
 カタログホームページ <http://www.mitsuken.co.jp>